

Bolero Turbo (XL)

BRUKERHÅNDBOK



700.470.015 B (Digital håndbok - Norsk)

Firmware: V1.0.0
HMI: V1.0.0

- Modellnr.:**
- BRLXLF-007
 - BRLXLF-009
 - BRLXLF-024
 - BRLXLF-025
 - BRLXLF-027
 - BRLXLF-030
 - BRLXLF-031
 - BRLXLF-033

Alle rettigheter forbeholdt.

Det er ikke lov å kopiere og/eller publisere noen del(er) av dette dokumentet ved hjelp av trykking, kopiering, mikrofilm eller andre metoder uten skriftlig forhåndstillatelse fra produsenten. Dette gjelder også tegninger og diagrammer i dokumentet.

Informasjonen i dette dokumentet er basert på data som var tilgjengelig da designen, materielle egenskaper og arbeidsmetoder ble publisert. Dette dokumentet er derfor gjenstand for modifikasjoner.

Den originale bruksanvisningen for denne håndboken er skrevet på engelsk. Andre språkversjoner av denne håndboken er en oversettelse av de originale instruksjonene.

På grunn av dette bør instruksjonene kun anses som en veiledning til installasjon, vedlikehold og reparasjon av maskinen vist på forsiden.

Dette dokumentet gjelder standardversjonen av denne maskinen.

Produsenten er derfor ikke ansvarlig for eventuelle skader som oppstår på grunn av spesifikasjoner som avviker fra standardversjonen av maskinen slik den ble levert til deg.

Dette dokumentet er utarbeidet med størst mulig nøyaktighet. Produsenten kan imidlertid ikke holdes ansvarlig for eventuelle feil i dette dokumentet, eller for noen av konsekvensene som kan oppstå som følge av disse feilene.

Innhold

1. Generelt	1
2. Deler og funksjoner	1
2.1 Deler	1
2.2 Valgfritt vannfilter	2
2.3 Valgfritt sokkelsett	2
2.4 Kontroller	2
3. Oppstart	3
4. Din drikk	7
4.1 Skreddersy drikken din	7
4.2 Velge en drikk	8
4.2.1 Koppbrettet brettes opp eller ned	8
4.2.2 Samtidig dispensering	9
4.3 Avbryte hurtig relaterte drikker	10
4.4 Skjermbeskytter	11
4.5 Energisparemodus (ECO)	11
5. Rengjøring	12
5.1 Ukentlig rengjøring	12
5.2 Månedlig rengjøring	14
6. Programmeringsmeny	17
6.1 Vedlikeholdsmeny	18
6.1.1 Skulle blandesystemet	19
6.1.2 Beleggfjerning	21
6.1.3 Administrasjon av vannfilter	28
6.1.4 Hurtigtast skyllefunksjon	31
6.1.5 Rensebehandling	32
6.1.6 Fjerning av belegg-behandling	34
6.1.7 Beholderkalibrering	37
6.1.8 Pumpekalibrering	41
6.1.9 Inngangstest	43
6.1.10 Uttakstest	46
6.1.11 Rengjøringsinstruksjoner	50
6.1.12 Tellere	53
6.1.13 Vedlikeholdshistorikk	58
6.2 Drikkemeny	60
6.2.1 Legg til drikk på skjerm	61
6.2.2 Endre drikknavn	63
6.2.3 Endre drikkeikon	65
6.2.4 Endre drikkepris	67
6.2.5 Oppskrifter	69
6.2.6 Velg ingrediensbeholdere	83
6.2.7 Endre navn på ingrediens	86
6.2.8 Tilpasse drikkestyrke	88
6.2.9 Angi standardvolum	90
6.2.10 Samtidig dispenserbare drikker	91

6.3	Maskinmeny	92
6.3.1	Dato	93
6.3.2	Tid	94
6.3.3	Språk	95
6.3.4	Skjermsparer administrasjon	96
6.3.5	Bakgrunn	98
6.3.6	Lysstyrke display	99
6.3.7	Lydnivå på tilbakemelding	100
6.3.8	Kjeletemperatur	102
6.3.9	Energisparemodus (ECO)	103
6.3.10	Sikkerhetsinnstillinger	105
6.3.11	Tilkoblede enheter	110
6.3.12	Tilbakestill til fabrikkinnstillinger	112
6.3.13	Sette opp sperretider	114
6.3.14	Stille inn automatiske PÅ/AV-tider	116
6.4	Programvaremeny	118
6.4.1	Maskin- og programvareinformasjon	119
6.4.2	Feilliste	120
6.4.3	Advarselliste	121
6.4.4	Importer maskininnstillinger	122
6.4.5	Eksporter maskininnstillinger	124
6.4.6	Oppdater programvare	126
6.4.7	Eksporter maskinlogg	128
6.4.8	Programvareoppdaterings-historikk	130
6.5	Online-informasjon	131
7.	Advarsler og feil	132
7.1	Advarsler	132
7.2	Feilmeldinger	134
7.3	Andre problemer	136
8.	Vedlegg	138
8.1	Filterinformasjon og vannets hardhetsgrad	138
8.2	Dørbryter funksjoner	138
8.3	Grunnleggende maskinkonfigurasjoner	139
8.3.3	Bolero Turbo (standard)	139
8.3.1	Bolero Turbo (spesielle)	139
8.3.2	Bolero Turbo XL (standard)	139
8.3.4	Forhåndsvalgte ingredienser og drikker	140
8.4	PIN-kode sikkerhetsinnstillinger	146
8.5	Spesielle funksjoner	148
8.5.1	Kansellering av drikke på/av	148
8.5.2	Hurtigskylling	148

1. Generelt

- ▶ Du må alltid lese sikkerhetsanvisningene (700.403.347).
For å unngå mulig skade må disse sikkerhetsanvisningene leses, forstås og følges.
- ▶ Med forbehold om endringer av håndbøker; skann QR-koden for å få den nyeste informasjonen.
- ▶ Alle bilder er fra Bolero Turbo.
Men de er også relevante for Bolero Turbo XL.



2. Deler og funksjoner

2.1 Deler

- | | |
|-----------------------|----------------------------------|
| 1. beleggjerningslokk | 10. programmeringsknapp |
| 2. beholdere | 11. dørnøkkel |
| 3. beholderutløp | 12. koppbrett |
| 4. ventilasjonssjakt | 13. oppsamlingsplate |
| 5. blandesystem | 14. oppsamlingsplate med flottør |
| 6. drikkutløp | 15. ventilasjonssystem |
| 7. varmtvannsutløp | 16. vanninntak |
| 8. sikkerhetsnøkkel | 17. elektrisk tilkobling |
| 9. USB-tilkobling | 18. på/av-bryter |

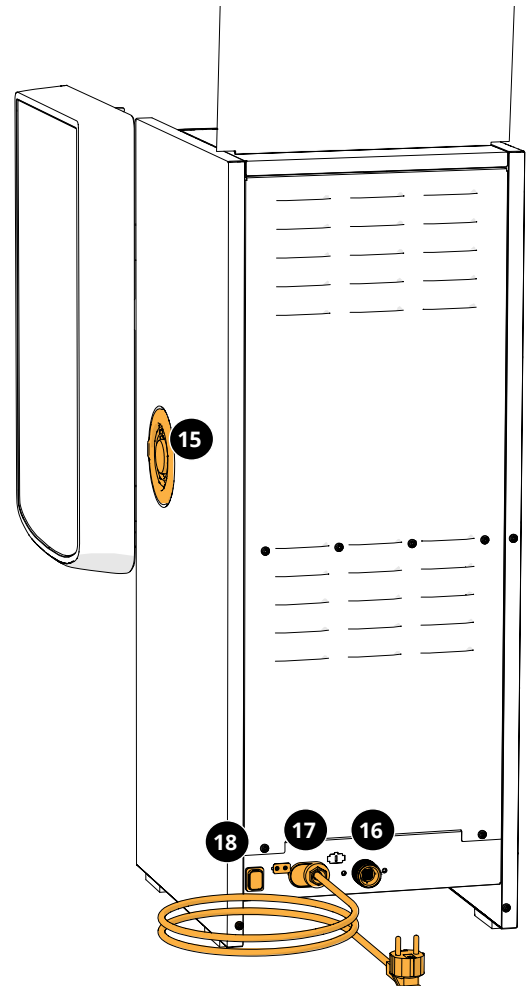
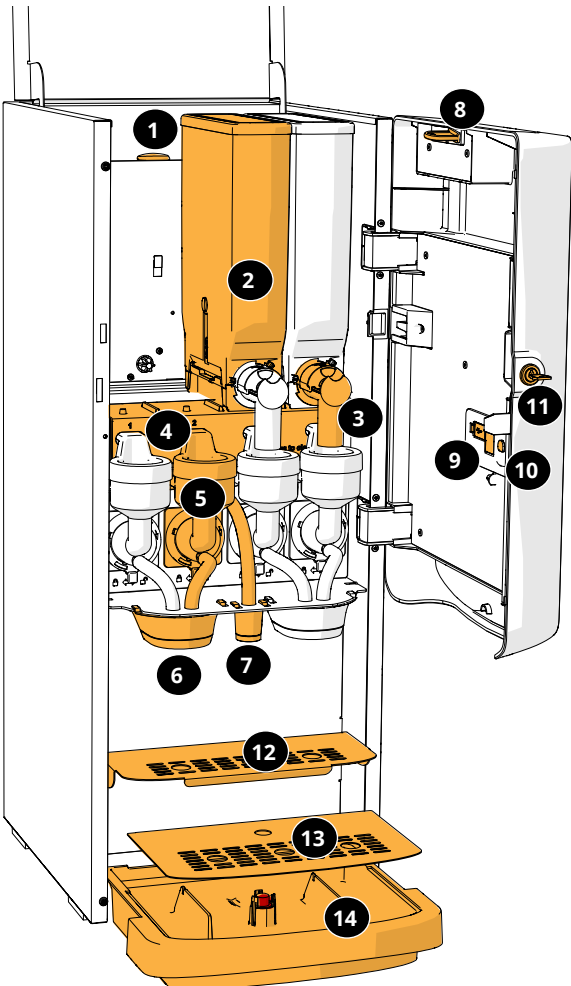

2.2 Valgfritt vannfilter

For å nyte drikkene enda mer og forbedre ytelsen til din Bolero, anbefaler vi at du installerer et avkalkingsfilter. Du kan bestille ett fra Bravilor Bonamat BV.

► Når du installerer et avkalkingsfilter, må du varsle Bolero som beskrevet i [§6.1.3 på s.28](#).

2.3 Valgfritt sokkelsett

Sokkelen hever standard Bolero Turbo (XL) med ca. 90 mm og den maksimale kranhøyden til 396 mm.







- Sokkelsett til Bolero Turbo: 7 270 512 101
- Sokkelsett til Bolero Turbo XL: 7 270 513 101

2.4 Kontroller

De grunnleggende knappene er beskrevet under.

Generelt reagerer Bolero når du slipper opp knappen du har trykket inn.

► Dersom ingen knapper er trykket inn i løpet av fem minutter går Bolero tilbake til skjermen som viser drikkevalgene.

kontroller	funksjon
	navigering mellom skjermene
	starte en handling
	bekreft (<i>ikke lagret ennå</i>)
	lagre justeringer
	avbryt
	bla gjennom de tilgjengelige alternativene på skjermen
	øke eller redusere

► *Alle skjermbildene i denne manualen er på engelsk.*

► *Drikkene, oppskrift og innstillingene er bare ment som eksempler.*

3. Oppstart

- ▶ Bolero kan vise forskjellige skjermbilder, avhengig av Bolero-modell.

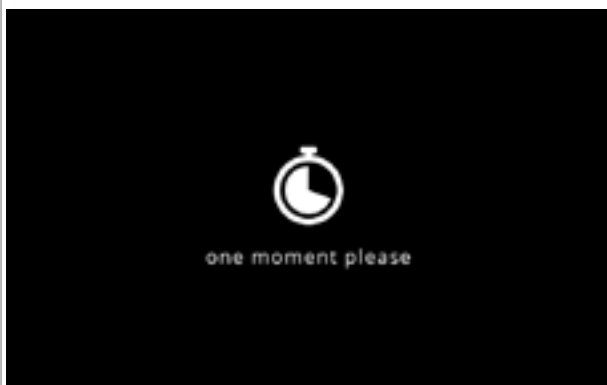

3a

Initialisering.

- vent på neste skjerm

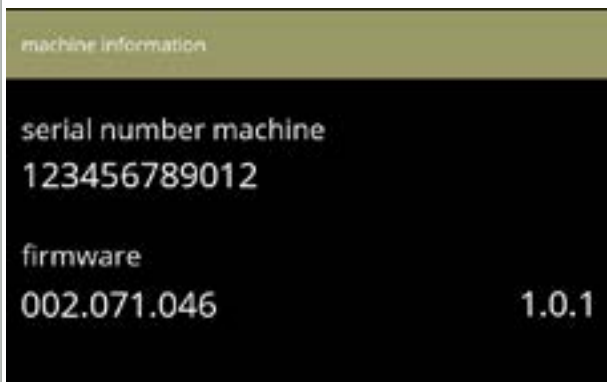

3b

Maskininformasjon.

- etter noen sekunder vil neste skjerm dukke opp, avhengig av statusen til maskinen:
 - ▶ Første installering allerede fullført, den neste skjermen er [3j](#).

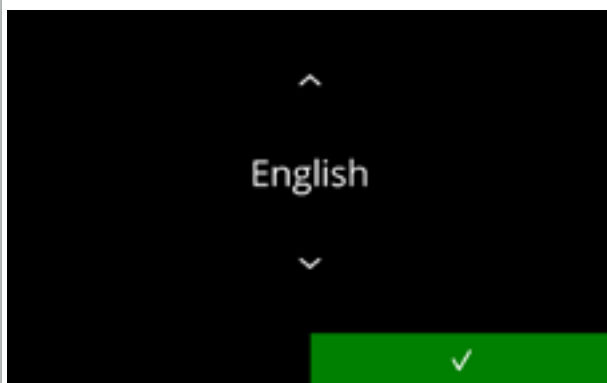

3c



Installering, velg språk:

- trykk på eller for å bla gjennom de tilgjengelige språkene
- trykk på for å bekrefte
 - ▶ Installasjonsmenyen vises bare når maskinen slås på for første gang eller slås på etter at fabrikkinnstillingene er tilbakestilt, se [§6.3.12 på s.112](#).



3d

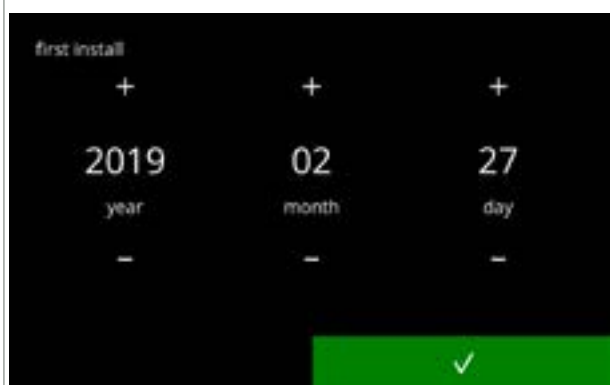

Les sikkerhetsheftet!

- trykk på  for å gå tilbake til forrige skjerm
- trykk på  for å bekrefte



3e

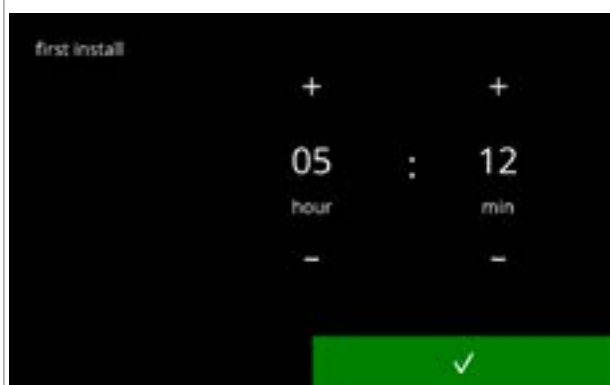

Angi gjeldende dato:

- trykk på  eller  for å angi gjeldende år, måned og dag
- trykk på  for å bekrefte



3f

Angi gjeldende tid:

- trykk på  eller  for å angi gjeldende timer og minutter
- trykk på  for å bekrefte



3g

Informasjonsskjerm:

- fyll beholderne med ingredienser i henhold til instruksjonene på skjermen
 - ▶ *Bruk bare ingredienser som er egnet for automater.*
- trykk på  for å bekrefte
 - ▶ *Skjermen avhenger av konfigurasjonen på maskinen, se [§8.3 på s.139](#).*
 - ▶ *Verdiene kan endres i drikkemenyen, se [§6.2.6 på s.83](#).*

3h

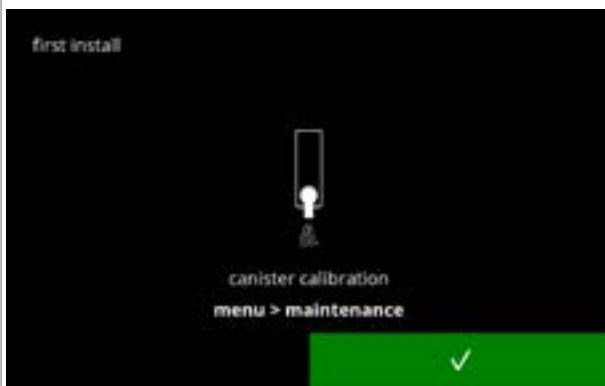

Informasjonsskjerm

- trykk på for å bekrefte

► *Kalibreringen er viktig for korrekt dosering av ingredienser og kan gjøres i vedlikeholdsmenyen, se [§6.1.7 på s.37](#).*

3i

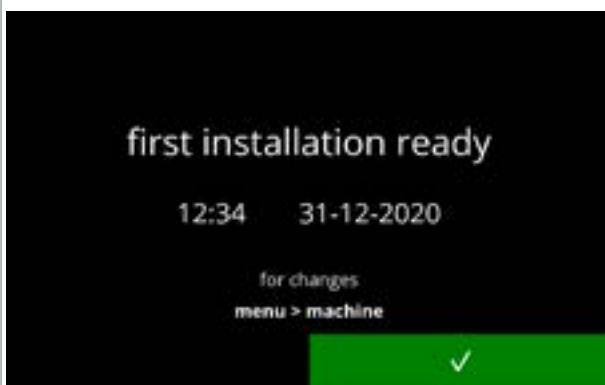

Informasjonsskjerm:

- trykk på for å bekrefte

► *Dato, tid og språk kan endres i [§6.3 på s.92](#).*

3j



Påfyllingsinformasjon.

- vent på neste skjerm

3k



Informasjonsskjerm - varmer opp:

- vent på neste skjerm

► *Fremdriftssirkelen viser en prosentandel av temperaturen sammenlignet med den innstilte temperaturen.*

- Nå er maskinen klar til bruk.



31

4. Din drikk

Hvis du trykker på bildet av drikken, tilberedes den med en gang i versjonen med ett uttak. I alle andre versjoner må du trykke på bildet og deretter starte.

Hvis du ønsker å tilpasse drikken, velg én av ikonene i figur 4.1a, trykk deretter på ønsket drikk.

4.1 Skreddersy drikken din

► Disse innstillingene brukes for tilberedning den personlige drikken, og blir ikke lagret.

Muligheter

Styrke:

- trykk på bønner for å velge styrken til drikken (se [§6.2.8 på s.88](#) for informasjon om justering)

Drikkestørrelse:

Bokstavene (S=small / M=medium / L=large) representerer de tre forskjellige volumene

- trykk på "bokstaven" for å velge størrelsen på koppen

Kanne-/kopp-modus:

- vipp koppbrettet opp/ned for å bytte mellom kanne og kopp
- eller trykk på "bilde med pil" og følg instruksjonene på skjermen

4.1a

Valg av drikk:

- berør drikken du ønsker
- Når   knappene er synlige betyr det at mer enn én drikkeskjem er tilgjengelig.
- En Bolero Turbo (XL) med dobbelt utløp, som kan fylle flere kopper samtidig, har andre skjermbilder (se [§4.2.2 Samtidig dispensering på s.9](#)).

4.1b

Tilbereder drikk:

- vennligst vent

4.1c



4.2 Velge en drikk

4.2.1 Koppbrettet brettes opp eller ned

Bolero Turbo har et koppbrett som kan foldes opp og ned. Dette koppbrettet kan foldes opp for at du skal kunne fylle en kanne, og ned for at du skal kunne fylle en kopp. En sensor vil overvåke plasseringen til koppbrettet.

Når koppbrettet er hevet er maskinen i "kannemodus", og skjermen med drikkevalg viser alle drikker som kan bestilles for kanner (skjermbildet [4.2.1b](#)). Når koppbrettet er senket viser skjermen alle drikker som kan bestilles for kopper (skjermbildet [4.2.1a](#)).

Du kan også trykke på kopp- eller kanne-ikonet (se fig. [4.1a](#)). Når koppbrettet er hevet, vises en kopp-ikon, og et kanne-ikon vises når det er senket. Hvis brukeren trykker på dette ikonet vil det dukke opp en hurtigmelding med instruksjoner om hvordan koppbrettet kan heves (skjermbilde [4.2.1d](#)) eller senkes (skjermbilde [4.2.1c](#)).

Hvis brukeren følger disse instruksjonene vil skjermen med valg av drikke endres fra kopper til kanne eller omvendt. Denne hurtigmeldingen vises i tre sekunder, men forsvinner raskere hvis sensoren registrerer en endring før det har gått tre sekunder.

Når du bytter fra kanne til kopp eller omvendt settes volumvelgeren til standard volum. Styrkevelgeren viser også standard styrke (hvis tilgjengelig).



4.2.1a



4.2.1c



4.2.1b

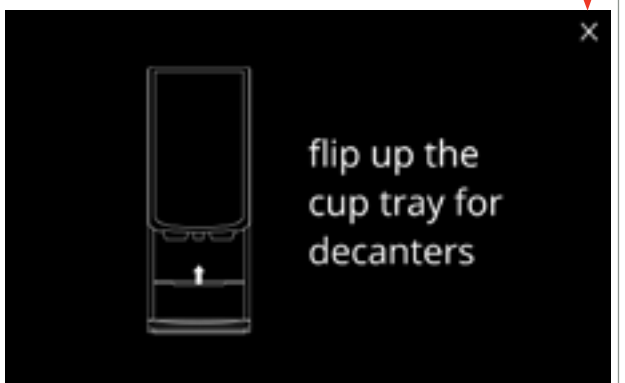

4.2.1d

4.2.2 Samtidig dispensering

Bolero Turbo-modeller med *flere* utløp (se [§8.3 Grunnleggende maskinkonfigurasjoner på s.139](#)) kan dispensere (enkelte) drikker samtidig. Varmt vann kan ikke dispenserers samtidig som en annen drikke.

Den valgte drikken vises på den siden av skjermen som er over utløpet som drikken vil bli dispensert fra. Resten av skjermen vil bare vise de drikkene som kan dispenserers samtidig gjennom det andre utløpet.

Når den første drikken blir valgt, og en annen kan bli dispensert samtidig, vil skjermen se ut som [4.2.2a](#), som her vises for dispensering fra høyre utløp alene.

Volum og styrke vil nå bare gjelde den drikken som ikke er valgt enda. Denne delen av skjermen er den samme som skjermen du får ved vanlig valg av drikke (når drikke ikke er valgt).

Høyre utløp er klar for dispensering (kopp)



4.2.2a

Begge de to utløpene er klare for simultan dispensering (kopper).

- Skjermen vil alltid ha en svart bakgrunn, selv om en egendefinert bakgrunn er valgt på skjermbildet for valg av drikke.

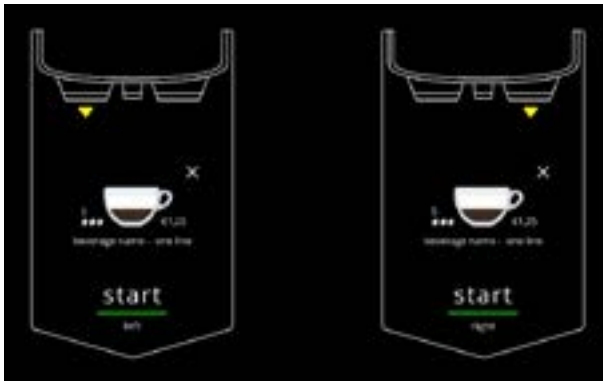

4.2.2b

Dispensering av varmt vann.

- Skjermen vil alltid ha en svart bakgrunn, selv om en egendefinert bakgrunn er valgt på skjermbildet for valg av drikke.



4.2.2c

4.3 Avbryte hurtig relaterte drikker

Når drikke er valgt vises en avbryt-knapp med en gang.

Avbryt-knappen kan ha en begrenset dimensjon, men doseringen kan alltid stoppes uansett hvor skjermen berøres.

Avbryt-funksjonen er aktivert som standard og kan bare slås av i [§6.3.11 på s.110](#)

Når en drikk er avbrutt vil blanderen fortsette å gå i noen sekunder for å rengjøre blandesystemet.

Varmt vann stoppes umiddelbart.



4.3a

Avbryte en drikk:

- berør skjermen hvor som helst for å avbryte drikken



4.3b

Informasjonsskjerm:

- denne skjermen vises for å indikere at drikken er avbrutt.

4.4 Skjermbeskytter

Hvis skjermen ikke har blitt berørt i løpet av en viss tid, vil skjermbeskytteren starte. Tidsinnstilling for skjermbeskytteren kan settes opp (tid) i [§6.3.4 på s.96](#).



4.4a

Skjermbeskytter:

- berør skjermen hvor som helst for å gå tilbake til drikkevalg-skjermen

4.5 Energisparemodus (ECO)

Enheten er utstyrt med energisparemodus (ECO), denne brukes til å lagre energiforbruket når maskinen ikke brukes (f.eks. over natten eller i løpet av en helg).

Når energisparemodus er aktivert utføres følgende tiltak:

- vannivåkontroll deaktivert
- kjeleoppvarming deaktivert
- baklysdisplay settes til lav prosent
- vifte koblet ut

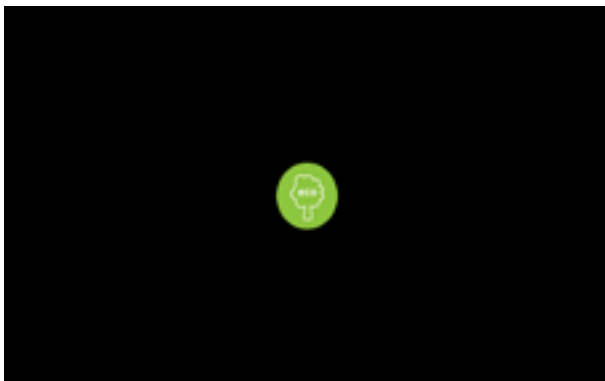

4.5a

Energikontrollen består av (egendefinert) skjermsparer med et symbol som et halvveis gjennomsliktig overlag.

Energisparemodusen har prioritet over skjermsparereren.

- berør skjermen hvor som helst for å gå tilbake til drikkevalg-skjermen

► *Avhengig av hvor lenge maskinen er slått av, kan det ta et par minutter før den er klar til bruk.*

5. Rengjøring

Det er viktig at en Bolero holdes ren (det som kan rengjøres) (*hvor ofte avhengig av forurensning*):

Daglig

start skylleprogrammet for blandesystemet,
[§6.1.1 på s.19](#)

Ukentlig

spillbrett
blandesystem
utsiden

Månedlig

ventilasjonssystem
beholder(e)

- ▶ Rengjør aldri noen av delene til en Bolero i oppvaskmaskinen, bare hvis dette er uttrykkelig uttalt.
- ▶ Ikke bruk aggressive rengjøringsmidler.

5.1 Ukentlig rengjøring

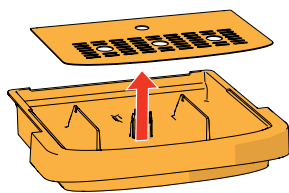
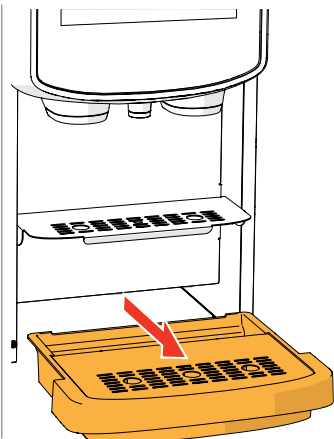

Oppsamlingbrett:

1. trekk hele oppsamlingbrettet forover
 2. tøm oppsamlingsbrettet
 3. rengjør oppsamlingsbrettet (inkludert risten), med *varmt såpevann*
 4. tørk alt sammen og sett det tilbake på plass
- ▶ Sjekk om den røde flottøren fortsatt er på plass.

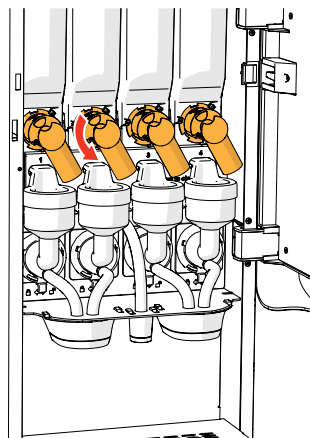
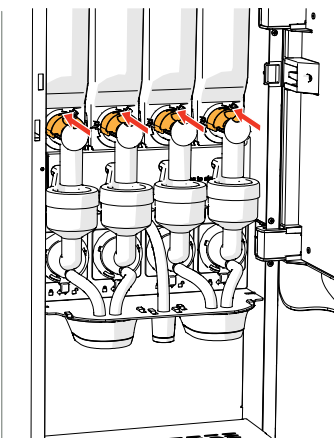

Blandesystem:

1. åpne døren og lokket
2. lukk den "gule" skyvebryteren i utløpet på beholderen
3. drei utløpene mot klokken

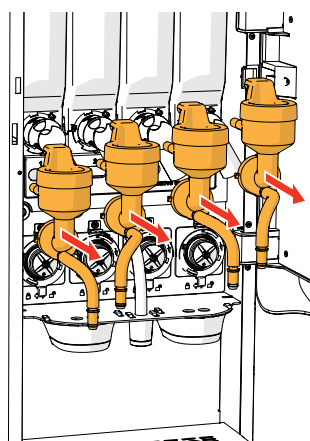
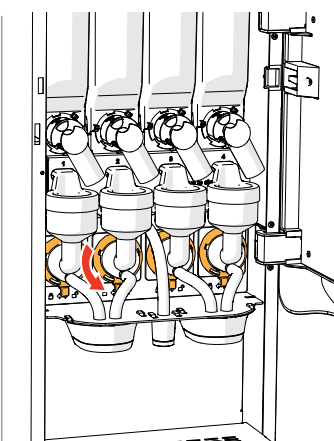

4. drei festeringen mot klokken
5. fjern slangene fra metallplaten
6. fjern hele blandesystemet

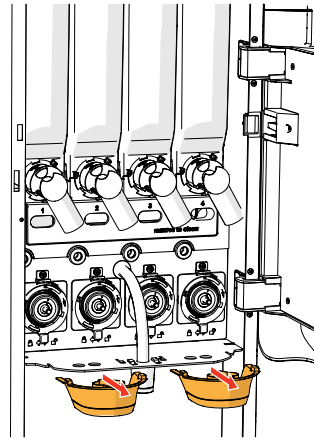
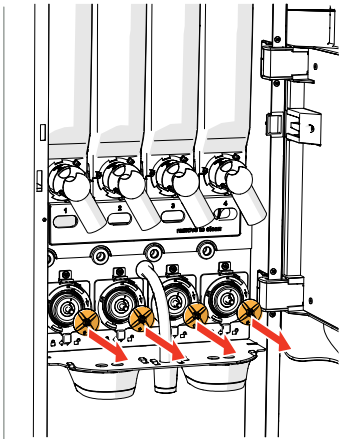

7. fjern blanderen
8. fjern de to drikkutløpene

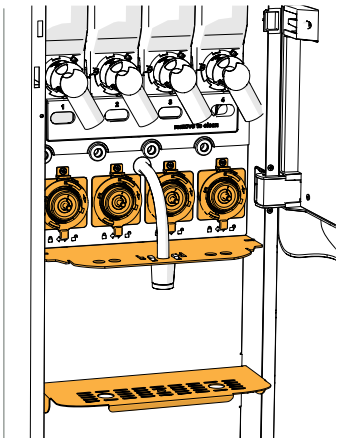

9. rengjør de angitte delene med en *fuktig* klut

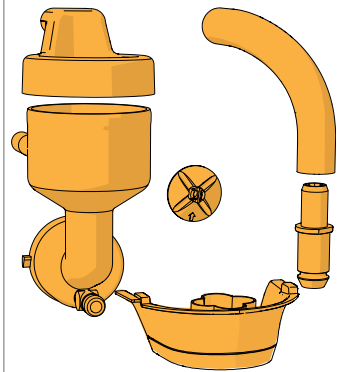

10. rengjør de fjernede delene (*oppvaskmaskinsikker* (< 65 °C))
11. monter blandesystemet i motsatt rekkefølge
 - *Pass på den flate siden på akselen og blanderen.*
12. koble slangen til blandesystemet tilbake på utløpet
13. sett tilbake beholderen(e) i dens/deres riktige posisjon
14. åpne den "gule" skyvebryteren på beholderen(e)
15. lukk lokket og døren

► *For å forhindre tilstopping av ingredienser som har falt inn i blandekoppen, anbefales det å skylle maskinen etter den daglige rengjøringen, se [§6.1.1 på s.19](#).*

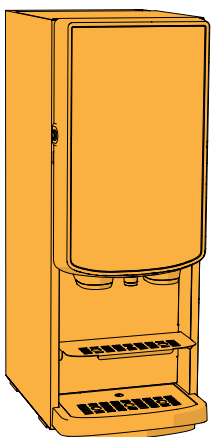

Utsiden:

1. slå av maskinen (på grunn av berørings skjermen)
2. rengjør utsiden med en *fuktig* klut
3. slå maskinen på igjen

5.2 Månedlig rengjøring

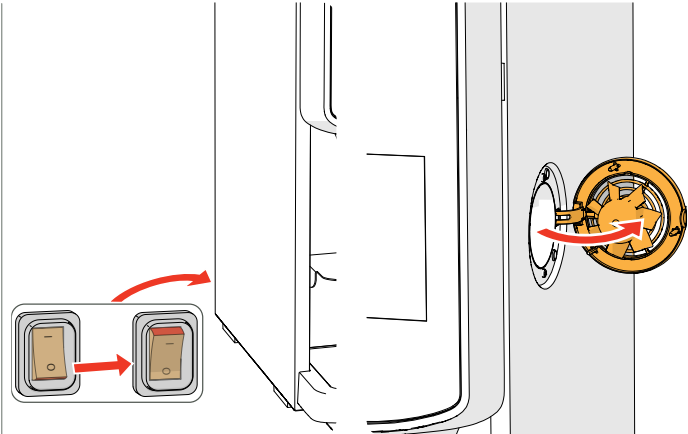

Ventilasjonssystem:

1. slå av maskinen
2. åpne viften bak

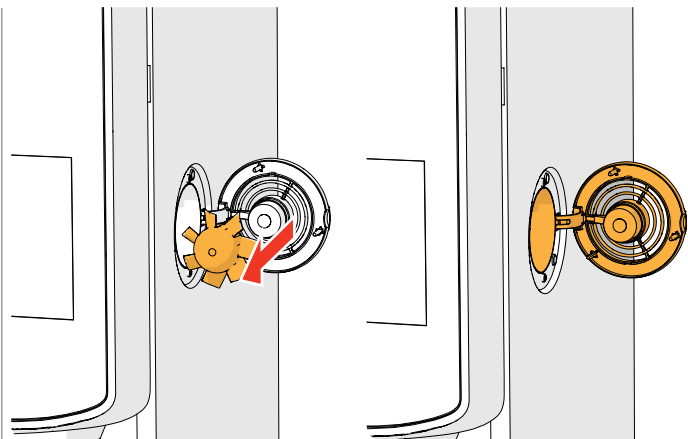

3. dra forsiktig rotoren av motoren
4. rengjør viftehuset og risten med en *fuktig* klut

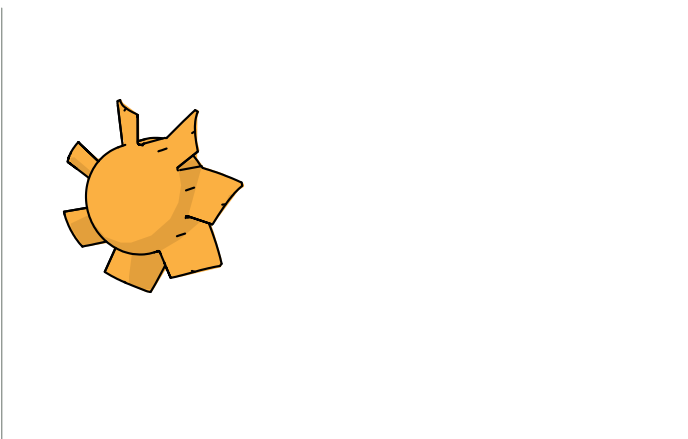

5. rengjør vifterotoren med *varmt såpevann*
6. tørk alt sammen og sett rotoren tilbake på plass
7. slå maskinen på igjen

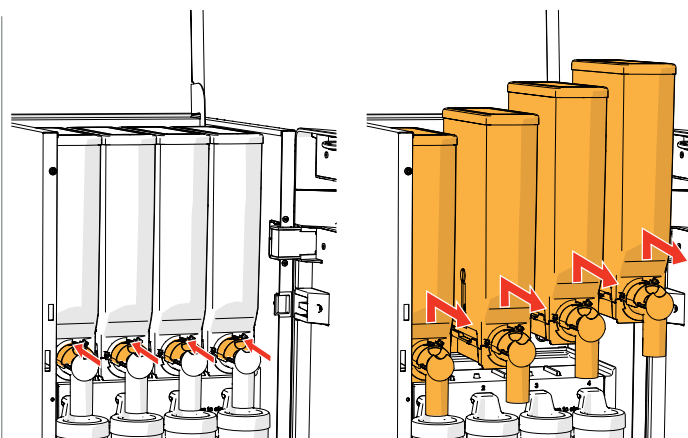

Viftekanal:

1. åpne døren og lokket
2. lukk den "gule" skyvebryteren i utløpet på beholderen(e)
3. ta beholderen(e) ut av maskinen

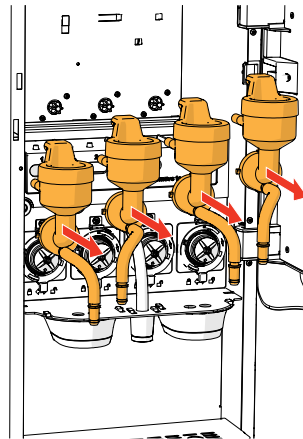

4. drei festeringen mot klokken
5. fjern hele blandesystemet

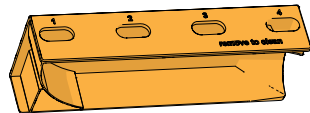
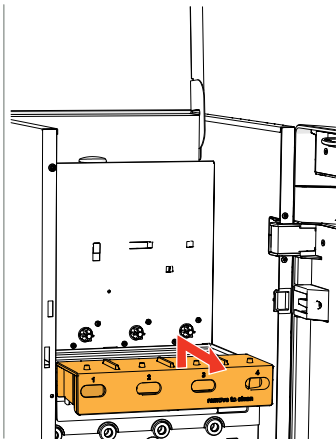

6. fjern viftekanalen
 7. rengjør viftekanalen med *varmt såpevann*
- *Pass på at alt blir tørket skikkelig.*

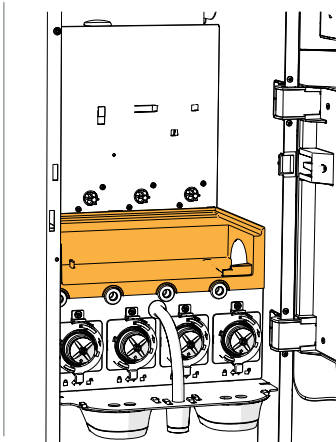

8. rengjør insiden av maskinen med en *fuktig* klut
9. bytt ut viftekanalen
10. sett tilbake beholderen(e) i dens/deres riktige posisjon
11. åpne den "gule" skyvebryteren på beholderen(e)
12. lukk lokket og døren

Beholder(e):

1. åpne døren og lokket
2. lukk den "gule" skyvebryteren i utløpet på beholderen(e)
3. ta beholderen(e) ut av maskinen

4. tøm ingrediensene i en tørr skål
5. koble utløpet fra beholderen

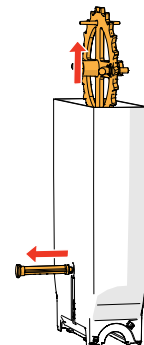
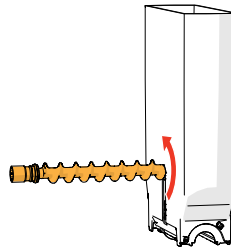
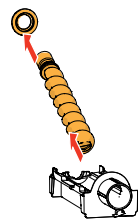
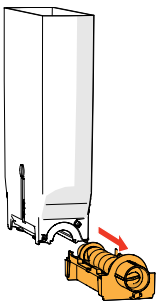
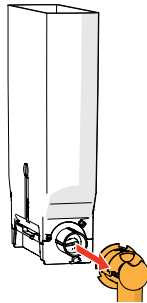
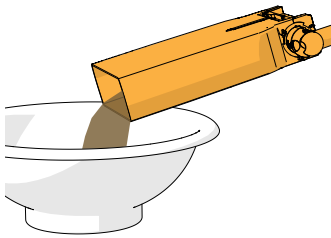
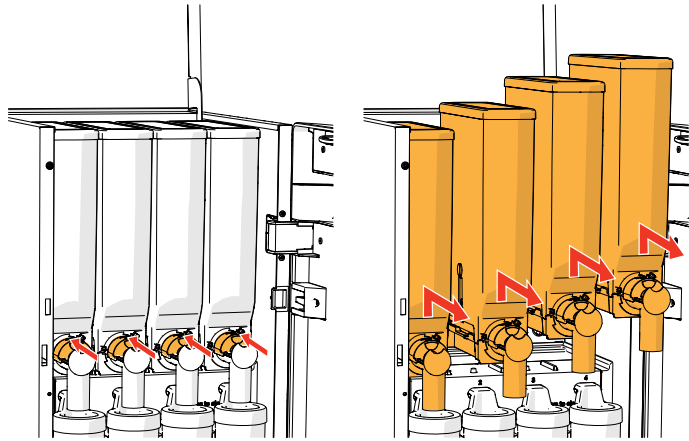

6. ta beholderen(e) fra hverandre
7. rengjør beholderen og utløpet med en børste

► *Ikke bruk vann, dette kan gjøre at ingrediensene klumper seg og fører til tilstopping av beholderen.*

8. fyll beholderen(e) igjen
9. sett tilbake beholderen(e) i dens/deres riktige posisjon
10. åpne den "gule" skyvebryteren på beholderen(e)
11. lukk lokket og døren

► *For å forhindre tilstopping av ingredienser som har falt inn i blandekoppen, anbefales det å skylle maskinen etter den daglige rengjøringen, se [§6.1.1 på s.19](#).*

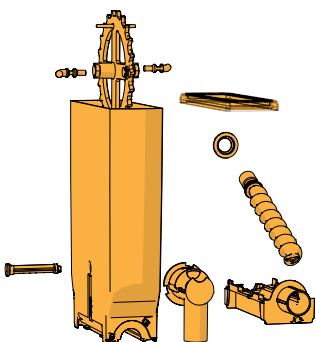

6. Programmeringsmeny

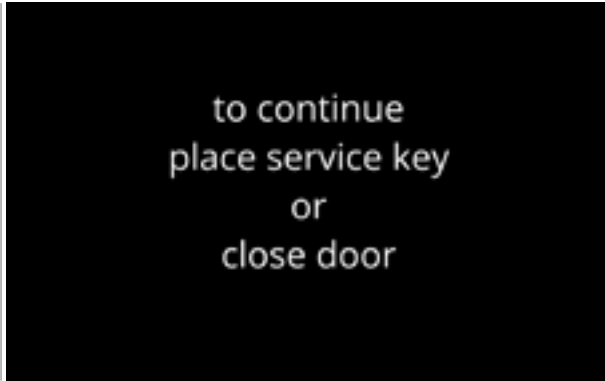

Gå inn i programmeringsmenyen:

- når du åpner døren på en Bolero vises denne meldingen på skjermen
- sett inn servicenøkkelen (nr. [8 på s.1](#))
- trykk på programmeringsknappen (nr. [10 på s.1](#))

► *Alle skjermbildene i denne manualen er på engelsk.*

Velg ett av de tilgjengelige valgene i programmeringsmenyen:

- trykk på **◀** eller **▶** for å velge neste alternativ "programmeringsmenyen"
- trykk i "tekstområdet" for å velge neste nivå i den menyen
- trykk på **✕** for å gå ut av programmeringsmenyen og gå tilbake til drikkevalgmenyen

► *Hvis det ikke er angitt noen PIN-kode er alle menyelementene tilgjengelige.*

Hvis en PIN-kode er angitt kan brukeren gå inn på menyen med eller uten PIN-kode.

Menyelementene som er sikret med PIN-kode er nedtonede, se [§8.4 på s.146](#).

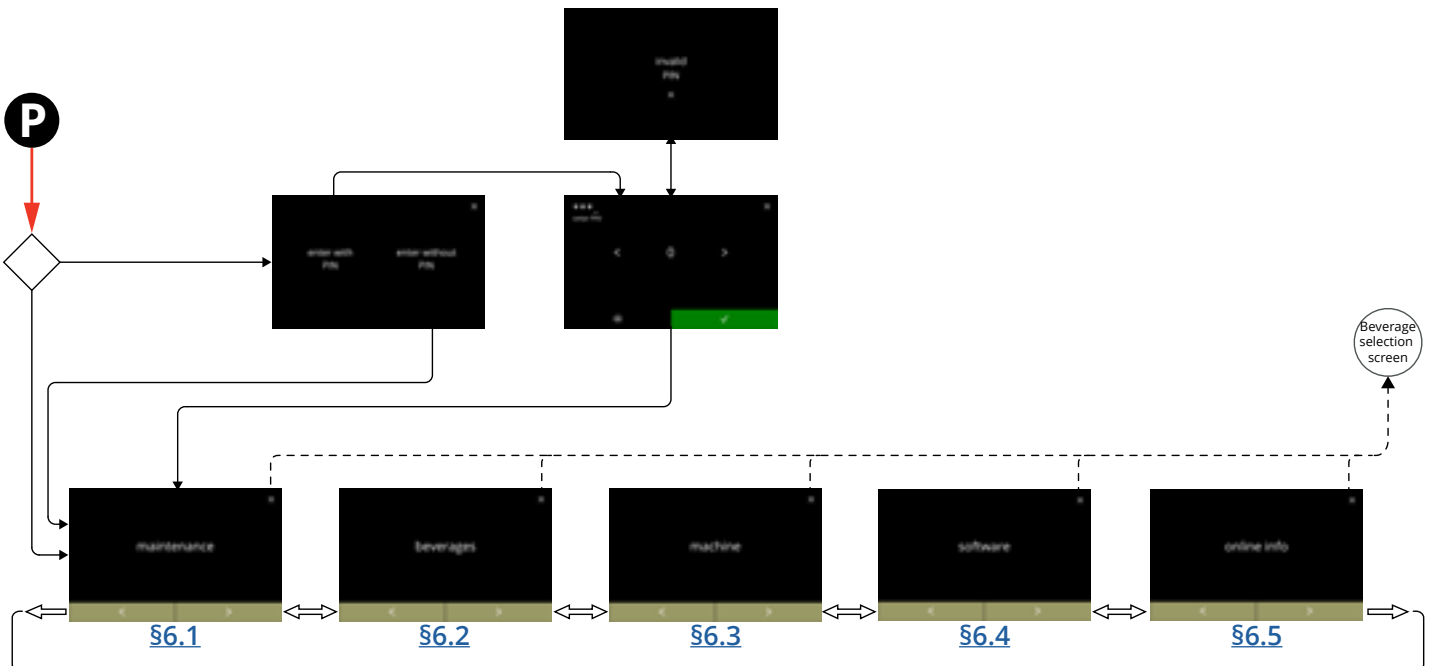

► *Dersom ingen knapper er trykket inn i løpet av fem minutter går Bolero tilbake til skjermen som viser drikkevalgene.*



6.1 Vedlikeholdsmeny

Vedlikeholdsmenyen inneholder alle funksjonene som er tilgjengelige i forhold til vedlikehold av automaten.

Velg ett av de tilgjengelige valgene:

- trykk på  eller  for å velge neste alternativ i vedlikeholdsmenyen
- trykk i "tekstområdet" for å velge neste nivå i den menyen
- trykk på  for å gå tilbake til [kapittel 6. Programmeringsmeny på s.17.](#)

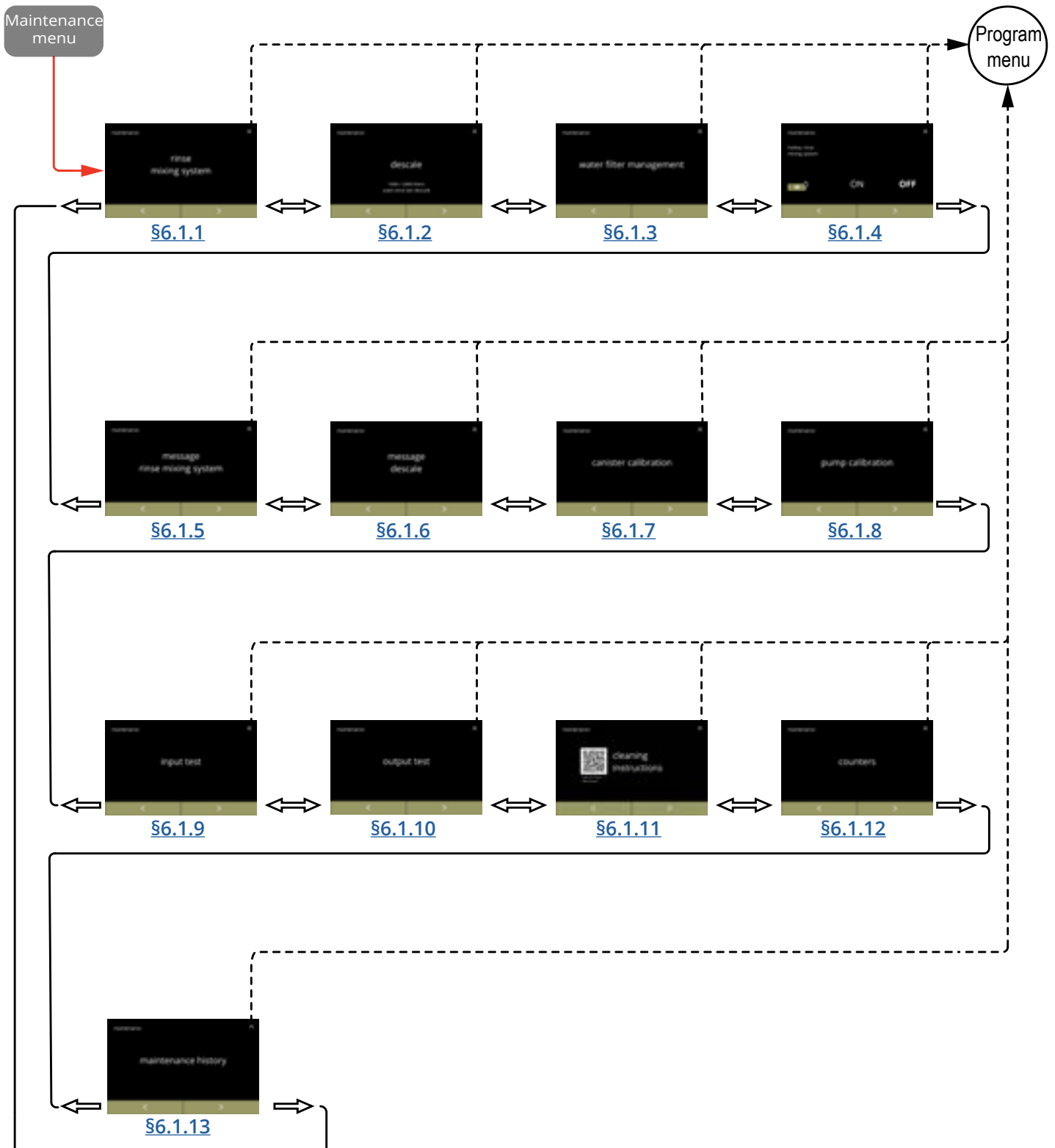

6.1.1 Skulle blandesystemet

For å opprettholde at din Bolero fungerer som den skal, må blandesystemet skylles flere ganger om dagen, og rengjøres ukentlig, se [§5.1 på s.12](#).

Denne prosedyren skyller blandesystemet og utløpslangen.

- Blandesystemet kan også skylles uten at du må åpne dørene ved hjelp av en hurtigtast.
For å angi denne funksjonen, se [§6.1.4 på s.31](#)

Nødvendigheter:

- beholder (0,5 liter)



6.1.1

Skulleprosedyre:

- trykk på "skylle blandesystemet" for å velge
- trykk på  eller  for å bla gjennom vedlikeholdsmenyen

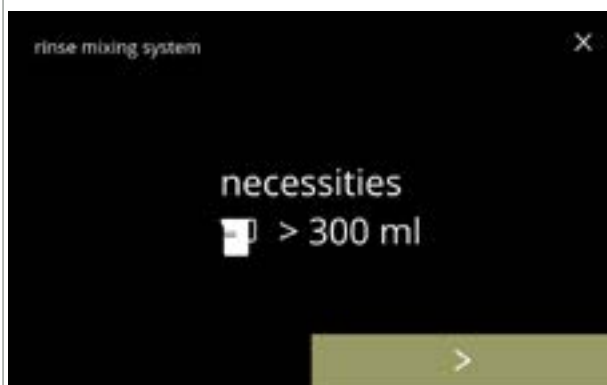

6.1.1a

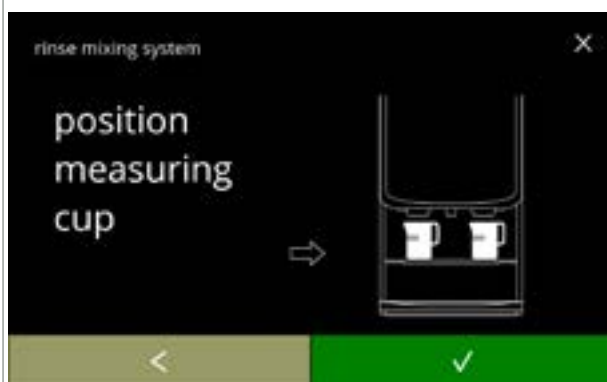

Informasjonsskjerm:

- forsikre deg om at du har alt nødvendig tilbehør
- trykk på  for å gå til neste skjerm
- *Antallet varierer per maskin*
 - » 2 blandesystemer: 200 ml
 - » 3 blandesystemer: 300 ml
 - » 4 blandesystemer: 400 ml



6.1.1b

Informasjonsskjerm:

- plasser en tom beholder under drikkutløpet
- trykk på  for å bekrefte
- trykk på  for å gå tilbake til forrige skjerm

Start skylling:

- trykk på **start** for å starte skyllingen



6.1.1c

Skylling:

- vent til prosessen er fullført
 - ▶ *Varmt vann fra utløpet*
- trykk på **avbryt** for å avbryte



6.1.1d

Informasjonsskjermer:

- skjerm [6.1.1](#) vises etter noen sekunder



6.1.1e



6.1.2 Beleggfjerning

Hvis vannets hardhetsgrad er satt korrekt for avkalkningssignalet (se [§6.1.6 på s.34](#)), vil avkalking av Bolero fjerne alt av kalk. Dette vil forlenge levetiden til en Bolero.

Nødvendigheter:



- avkalkingsmiddel (anbefalt: "RENEGITE", vårt velprøvde avkalkingsmiddel)
- målebeger
 - » kanne, 1 liter (Bolero turbo)
 - » kanne, 2 liter (Bolero turbo XL)
- trakt
- bøtte (10 liter)
- gjennomsnittstid: ± 40 minutter
- vernehansker og vernebriller

► *Avkalkingsprosessen kan ikke avbrytes etter skjermbildet [6.1.2c](#)*



6.1.2

Avkalkingsprosedyren:

- trykk på "fjerning av belegg" for å velge
- trykk på  eller  for å bla gjennom vedlikeholdsmenyen



6.1.2a



Forberedelse:

- forsikre deg om at du har alt nødvendig tilbehør
- trykk på  for å gå til neste skjerm



6.1.2b

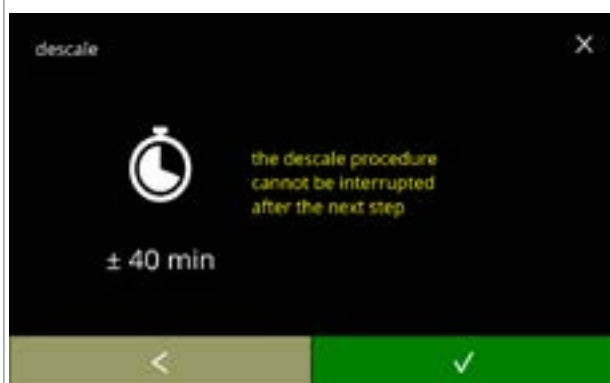

Forberedelse:

- følg instruksjonene på skjermen
- trykk på  for å gå til neste skjerm
- trykk på  for å gå tilbake til forrige skjerm
- *Antallet/plasseringen av beholdere, blanderenheter og utløp(ene) kan variere ut fra konfigurasjonen, se [§8.3 på s.139](#).*



6.1.2c

Informasjonsskjerm:

- gjennomsnittlig tid
 - trykk på  for å bekrefte og fortsette avkalkingsprosedyren
 - trykk på  for å gå tilbake til forrige skjerm
- *Avkalkingsprosessen kan ikke avbrytes etter dette trinnet!*



6.1.2d

Tøm maskinen:

- følg instruksjonene på skjermen
- *Bruk vernehansker, vannet er varmt!*
- når vannet flyter ut av slangen vises følgende skjerm

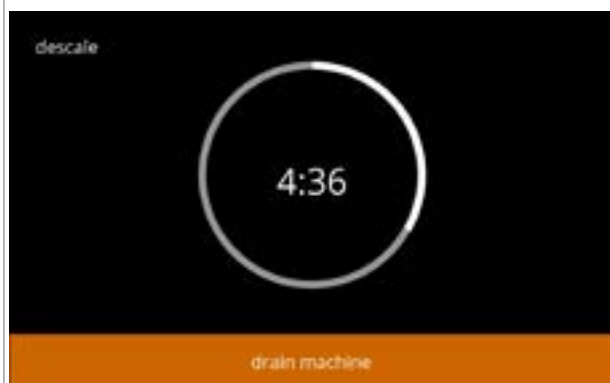

6.1.2e

Tømming av maskinen:

- nødvendig tid angitt for tømming
- når kjelen er tom vises følgende skjerm



6.1.2f

Lukk slangen:

- følg instruksjonene på skjermen
- trykk på  for å gå til neste skjerm



6.1.2g

- Forbered avkalkingsmiddelet:
- følg instruksjonene på skjermen
 - ▶ *Bruk vernehansker og vernebriller.*
 - ▶ *Avkalkingsmiddelet må løses helt opp.*
 - trykk på  for å gå til neste skjerm



6.1.2h

- Forberedelse:
- følg instruksjonene på skjermen
 - trykk på  for å gå til neste skjerm
 - ▶ *Plasser bøtten og målebeger under **alle** utløp (inkludert varmtvannsutløpet).*
 - ▶ *Antall/plassering av utløp kan variere ut fra konfigurasjon, se [§8.3 på s.139](#).*



6.1.2i

- Forberedelse:
- følg instruksjonene på skjermen
 - trykk på  for å gå til neste skjerm
 - ▶ *Bruk vernehansker og vernebriller.*
 - ▶ *Ikke gå fra maskinen uten tilsyn mens det er avkalkingsmiddel i maskinen.*



6.1.2j

- Start avkalking:
- følg instruksjonene på skjermen
 - trykk på  for å starte avkalkingen

Avkalking:



6.1.2k

► Forsikre deg om at bøtten og målebeger er plassert under utløpene, for i det neste trinnet vil vann med avkalkingsmiddel komme ut av **alle** utløp (inkludert varmtvannsutløpet).

• trykk på  for å gå til neste skjerm

► Antall/plassering av utløp kan variere ut fra konfigurasjon, se [§8.3 på s.139](#).

Avkalking:



6.1.2l

• kjelen er oppvarmet, vent på neste skjerm

Avkalking:



6.1.2m

• når tiden er utløpt vil neste skjerm vises og varmt vann med avkalkingsmiddel kommer ut av utløpene

Avkalking – advarselsskjerm:



6.1.2n

• vent på neste skjerm

► *Varmt vann med avkalkingsmiddel vil komme ut av utløpene.*

Avkalking:

- vent på neste skjerm

► *Varmt vann med avkalkingsmiddel flommer ut av **alle** utløpene.*



6.1.2o

Avkalking – tømning:

- følg instruksjonene på skjermen

► *Bruk vernehansker og vernebriller, vannet er varmt og inneholder avkalkingsmiddel.*

- når vannet flommer ut av slangen vises neste skjerm

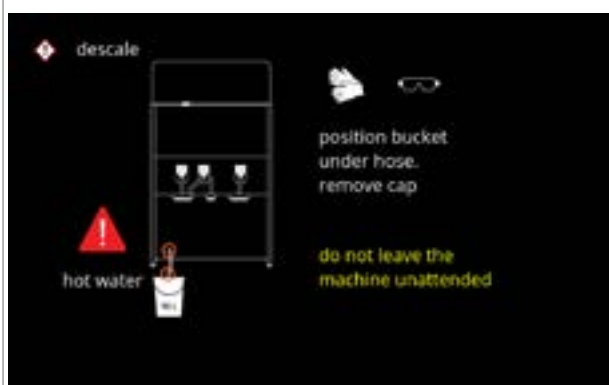

6.1.2p

Avkalking – tømning:

- nødvendig tid angitt for tømning

- når kjelen er tom vises neste skjerm

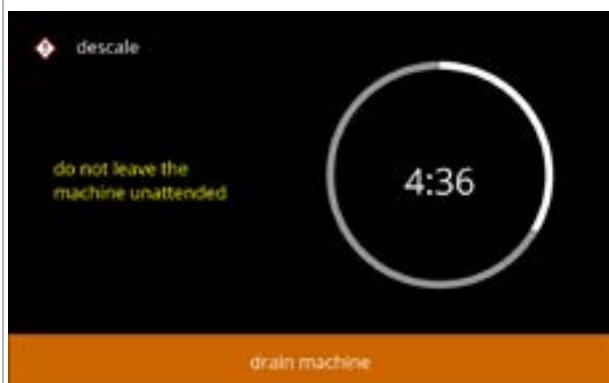

6.1.2q

Avkalking – tømning:

- følg instruksjonene på skjermen

- trykk på ► for å gå til neste skjerm

► *Fjern og tøm bøtten.*



6.1.2r



6.1.2s

Avkalking – skylle:

- følg instruksjonene på skjermen
 - ▶ *Bruk en tom bøtte.*
 - ▶ *Plasser også bøtten under **alle** utløpene (inkludert varmtvannsutløpet).*
- trykk på ► for å gå til neste skjerm
 - ▶ *Antall/plassering av utløp kan variere ut fra konfigurasjon, se [§8.3 på s.139](#).*



6.1.2t

Avkalking – skylle:

- kjelen fylles, vent på neste skjerm

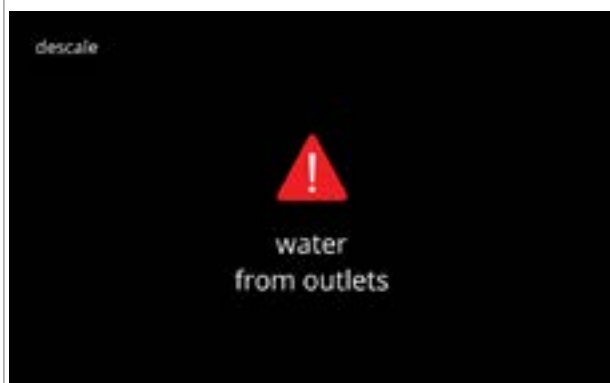

6.1.2u

Avkalking – advarselsskjerm for skylling:

- vent på neste skjerm
 - ▶ *Vann vil komme ut av **alle** utløpene.*



6.1.2v

Avkalking – skylle:

- vent på neste skjerm

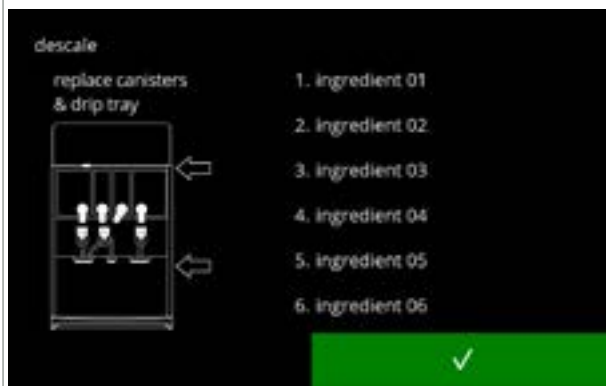

6.1.2w

Avkalking – avslutning:

- følg instruksjonene på skjermen
 - trykk på for å bekrefte alt er satt på plass igjen
- *Antallet/plassering av utløp kan variere ut fra konfigurasjon, se [§8.3 på s.139](#).*

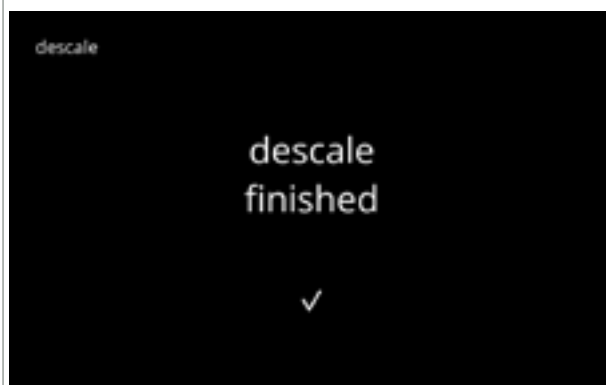

6.1.2x

Informasjonsskjerm:

- skjerm [6.1.2](#) vises etter noen sekunder



6.1.2y

Advarselskjermen avbryter avkalkingsprosessen:

- trykk på **gjenoppta** for å fortsette prosedyren fra der den ble avbrutt for å fullføre avkalkingsprosessen

6.1.3 Administrasjon av vannfilter

Hvis et vannfilter er montert, byttet eller fjernet, må det bekreftes i programvaren slik at telleren er oppdatert. Et vannfilter minsker kalkavsetninger og reduserer urenheter i vannet. En Bolero trenger da ikke avkalkes like ofte, se [§8.1 på s.138](#).

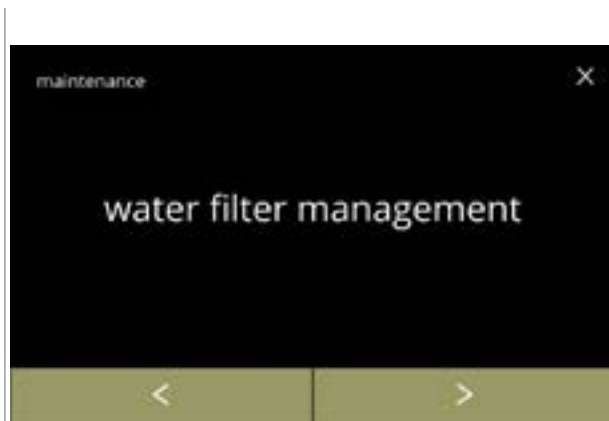

I tillegg sikrer det en konsekvent kvalitet på den varme drikken både når det gjelder smak og aroma.

vannfilterinnstillinger	standard	minimum	maksimum
kapasitet (liter)	AV	100	10000
måneders holdbarhet		1	24



6.1.3

Installere, bytte ut eller fjerne vannfilteret:

- trykk på "administrasjon av vannfilter" for å velge
 - » vannfilter er **allerede** installert, gå til skjerm [6.1.3c](#)
 - » vannfilter er **ennå ikke** installert, gå til neste skjerm
- trykk på  eller  for å bla gjennom vedlikeholdsmenyen

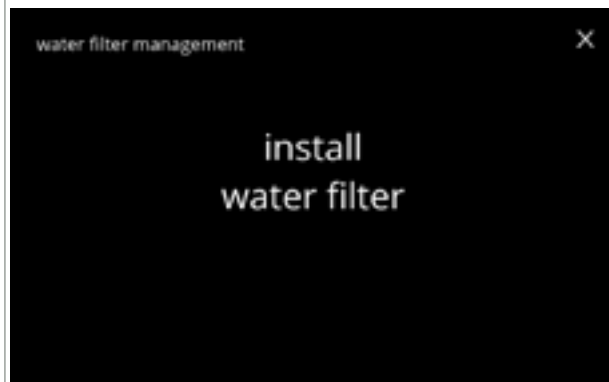

6.1.3a

Installering:

- trykk på "installer vannfilter" for å velge
 - ▶ *Les instruksjonene som følger med filteret.*

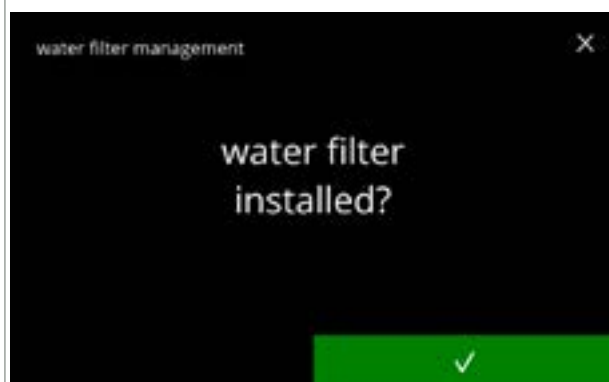

6.1.3b

Bekreftelseskjerm:

- installere vannfilter (følg instruksjonene)
- trykk  for å bekrefte, og gå deretter til skjerm [6.1.3f](#)



6.1.3c

- Bytte ut:
- trykk på "skift vannfilter" for å velge og gå til neste skjerm
 - trykk på **◀** eller **▶** for å bla gjennom undermenyen for vannfilter
 - » vannfilterinnstillinger (6.1.3e)
 - » avinstaller vannfilter (6.1.3h)

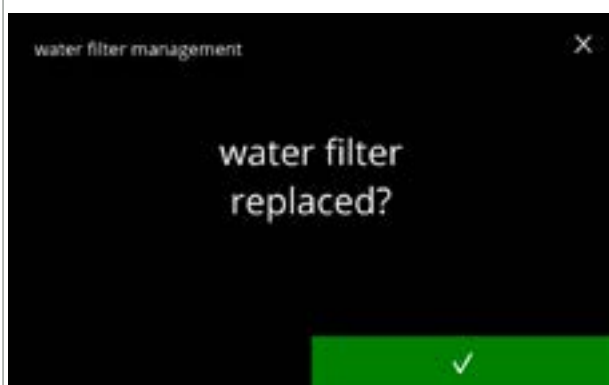

6.1.3d

- Bytt ut vannfilteret (i henhold til egne instruksjoner).
- trykk på **✓** for å bekrefte, og gå deretter til skjerm 6.1.3f



6.1.3e

- Still inn varsel:
- trykk på "vannfilterinnstillinger" for å velge og gå til neste skjerm
 - trykk på **◀** eller **▶** for å bla gjennom undermenyen for vannfilter
 - » avinstaller vannfilter (6.1.3h)
 - » bytt ut vannfilter (6.1.3c)

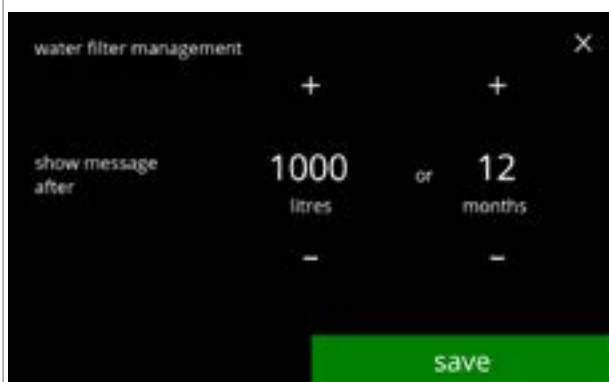

6.1.3f

- Angi "skift vannfilter" melding:
- ▶ Når vannfilteret er installert starter begge verdiene på 0 og må endres før **lagre** vises.
 - ▶ Nå vannfilteret byttes ut er de forrige verdiene stilt inn og **lagre** vises med en gang.
 - trykk på **+** eller **-** for når meldingen bør vises
 - ▶ Begge verdiene kreves
 - trykk på **lagre** for å bekrefte

Informasjonsskjermer:

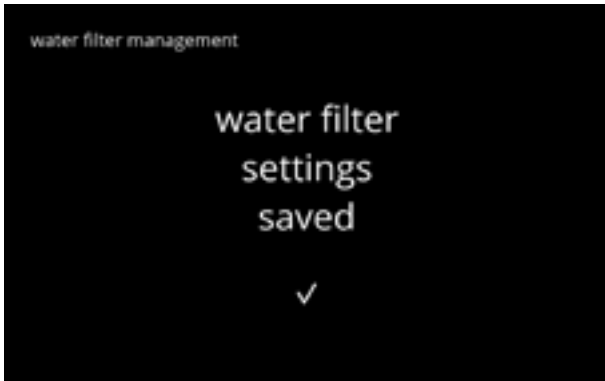

- skjerm [6.1.3](#) vises etter noen sekunder



6.1.3g



Permanent fjerning:

- trykk på "avinstaller vannfilter" for å velge og gå til neste skjerm
- trykk på  eller  for å bla gjennom undermenyen for vannfilter
 - » bytt ut vannfilter ([6.1.3c](#))
 - » vannfilterinnstillinger ([6.1.3e](#))



6.1.3h

Avinstallere vannfilteret:

- fysisk fjerne vannfilteret
- trykk på  for å bekrefte



6.1.3i

Informasjonsskjem:

- skjerm [6.1.3](#) vises etter noen sekunder

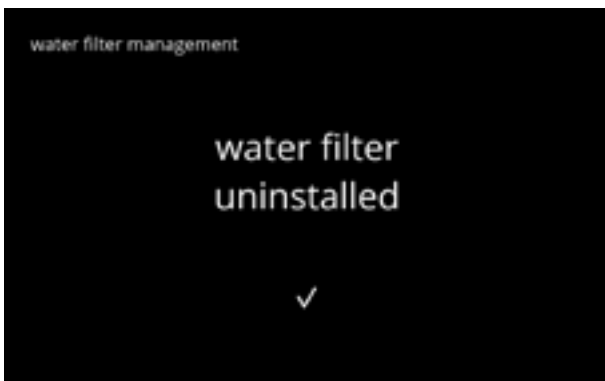

6.1.3j

6.1.4 Hurtigtast skyllefunksjon

Det er nødvendig å skylle blandesystemet flere ganger om dagen for å hindre tilstopping. For denne hensikten er det en mulighet å angi en hurtigtast på skjermen. I denne menyen er det mulig å aktivere eller deaktivere skyllefunksjonen til denne hurtigtasten for skylling på drikkevalgskjermen.

Standard: AV

- ▶ Trykk inn S, M eller L i fem sekunder på drikkevalgskjermen for å bruke hurtigtasten for skylling – skyllingen av blandesystemet starter da med en gang.

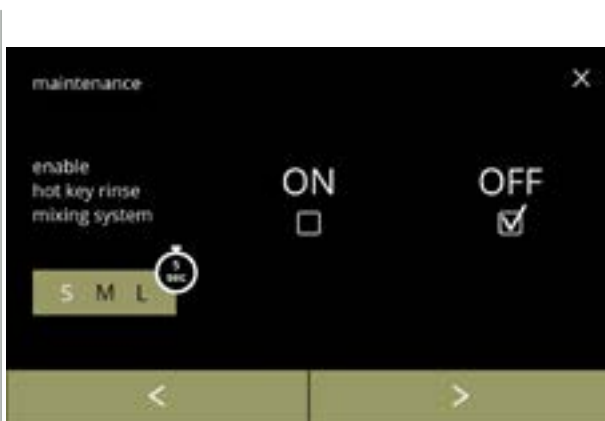
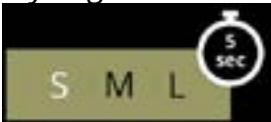

6.1.4

- Tilgjengelighet for hurtigtasten for skylling:
- trykk på avkrysningsboksen under "PÅ" for å gjøre hurtigtasten for skylling synlig
 - trykk på ◀ eller ▶ for å bla gjennom vedlikeholdsmenyen



6.1.4a

- Stille inn hurtigtasten for skylling:
- trykk på lagre for å bekrefte
- ▶ Lagring er bare mulig dersom det er gjort en endring.

6.1.5 Rensebehandling

I denne menyen er det mulig å stille inn kopptelleren til å vise en advarsel før maskinen skylles. Advarselen kan avbrytes når som helst uten at maskinen skylles.

Standard: PÅ

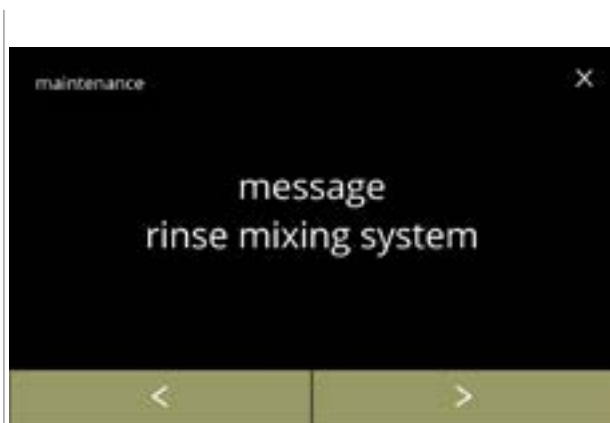

6.1.5

Rensebehandling

- trykk på "melding skylle blandesystemet" for å velge
- trykk på **◀** eller **▶** for å bla gjennom vedlikeholdsmenyen

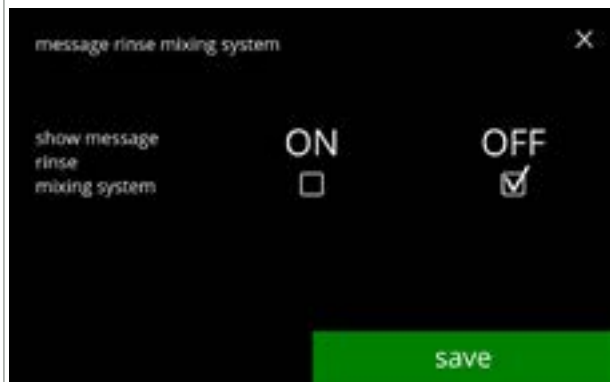

6.1.5a

Angi melding om skylling:

- trykk på avmerkingsboksen for å sette opp meldingen
 - » velg AV og **lagre**:
 - gå til neste skjermbilde
 - » velg PÅ og **✓**:
 - gå til skjermen [6.1.5c](#)



6.1.5b

Informasjonsskjerm:

- skjerm [6.1.5](#) vises etter noen sekunder

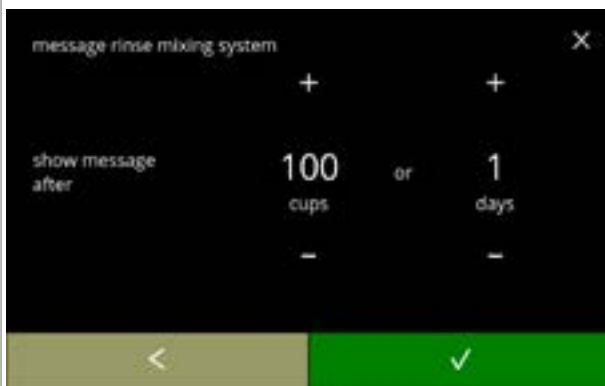

6.1.5c

Angi dato og tid:

- trykk på **+** eller **-** for å stille inn antall kopper eller dager det skal gå før advarselen dukker opp
- trykk på **✓** for å bekrefte og gå til neste skjerm
- trykk på **◀** for å gå tilbake til skjermen [6.1.5a](#)

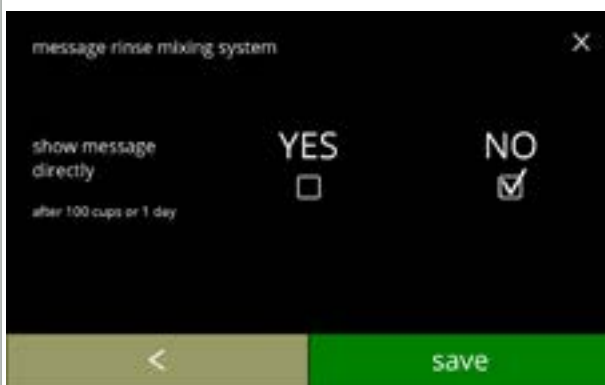

6.1.5d

Melding direkte eller ved et senere tidspunkt:

- trykk på avmerkingsboksen for å sette opp tidsjustering for meldingen:
 - » velg JA og **lagre**:
gå til den andre skjermen for [6.1.5f](#)
 - » velg NEI og **✓**:
gå til neste skjermbilde
- trykk på **◀** for å gå tilbake til forrige skjerm

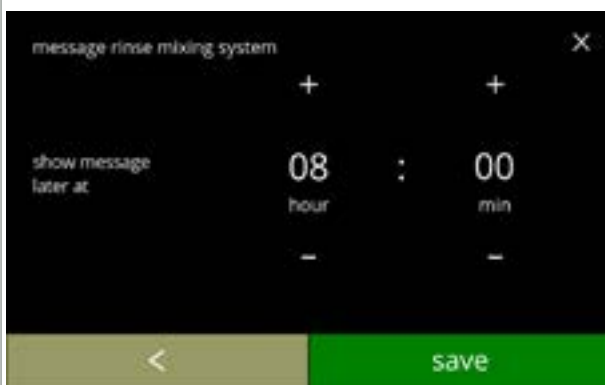

6.1.5e

Stille inn tidsuret:

- trykk på **+** eller **-** for å angi timer og minutter
- trykk på **lagre** for å bekrefte og gå til den første skjermen for [6.1.5f](#)
- trykk på **◀** for å gå tilbake til forrige skjerm

Informasjonsskjermer:

- skjerm [6.1.5](#) vises etter noen sekunder



6.1.5f

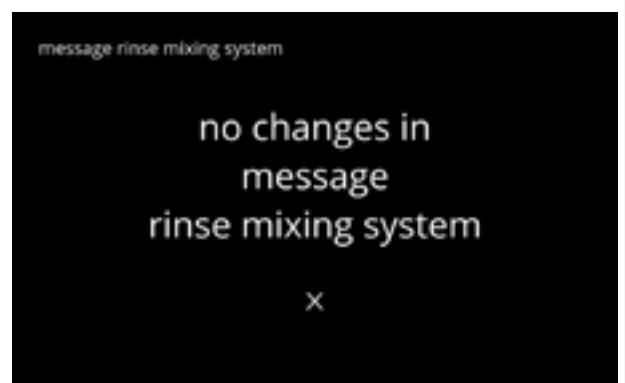

6.1.6 Fjerning av belegg-behandling

Det er viktig å vite den nøyaktige hardheten på vannet på stedet der Bolero er i bruk (for å stille inn avkalkningssignalet).

Få eventuelt informasjon fra det lokale vannverket om vannets hardhetsgrad, eller mål vannets hardhetsgrad selv med en vannhardhetstester (i henhold til de medfølgende instruksjonene).

Standard: ON (med middels hardhetsgrad)

Se også [§8.1 på s.138](#).

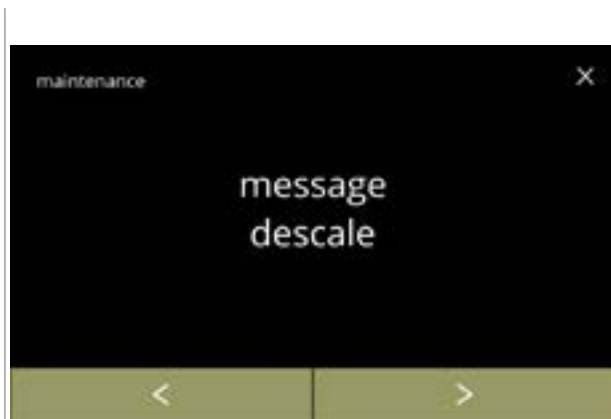

6.1.6

Fjerning av belegg-behandling

- trykk på "fjerning av belegg-behandling" for å bekrefte
- trykk på eller for å bla gjennom vedlikeholdsmenyen

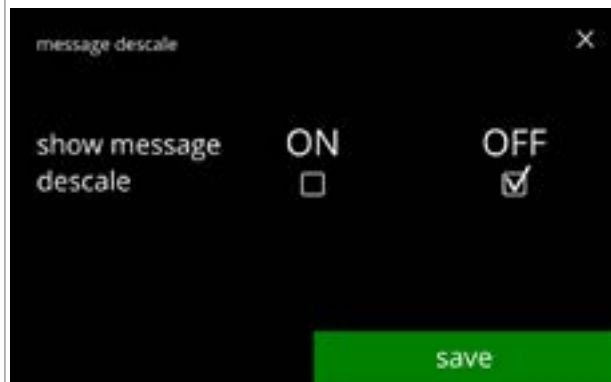

6.1.6a

Melding om fjerning av belegg:

- trykk på *avmerkboksen* for å *sette opp* meldingen
 - » velg AV og **lagre:**
gå til neste skjermbilde
 - » velg PÅ og :
gå til skjermen [6.1.6c](#)



6.1.6b

Informasjonsskjerm:

- skjermen [6.1.6](#) vises etter et par sekunder

6.1.6c

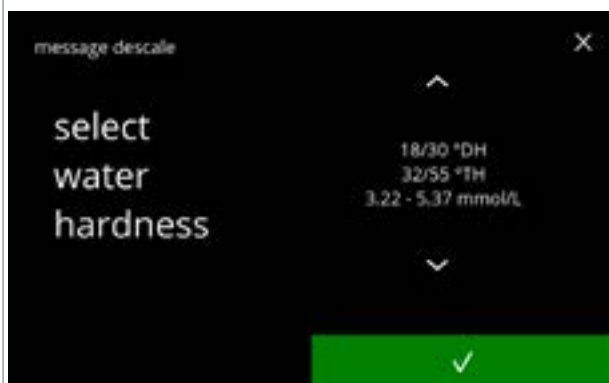

Vannets hardhetsgrad:

- trykk på eller for å angi vannets hardhetsgrad

► Når vannfilter brukes kan meldingen forsinkes, velg 0-4 °DH.

- » velg en verdi mellom 4/8 og 18/30 °DH; trykk på for å bekrefte, og gå til skjerm [6.1.6g](#)
- » velg 0/4 °DH; trykk på for å bekrefte og gå til neste skjerm

6.1.6d



Overstyre volum:

- trykk på **lagre** for å bekrefte, og gå deretter til skjerm [6.1.6h](#)

- trykk på **overstyr** for å justere volumet på varselet og gå til neste skjerm

► Volumet kan justeres hvis vannfilter brukes.

6.1.6e



Øk maksimalt standardvolum:

- trykk på eller for å angi volumet
- trykk på **lagre** for å bekrefte og gå til neste skjerm
- trykk på **standard** for å gå tilbake til forrige skjerm

► Det overstyrte volumet vises i oransje og kan stilles inn fra 2100 til 9999 liter.

► Ved feil bruk kan meldingen om fjerning av belegg forsinkes for lenge og resultere i at belegg bygger seg opp.

6.1.6f



Informasjonsskjerm:

- skjerm [6.1.6](#) vises etter noen sekunder



Standard volum / vannets hardhetsgrad:
• trykk på **lagre** for å bekrefte og gå til neste skjerm

6.1.6g



Informasjonsskjerm:
• skjerm [6.1.6](#) vises etter noen sekunder

6.1.6h

6.1.7 Beholderkalibrering

Beholderen(e) kan kalibreres i denne menyen.

Kalibreringen bestemmer mengden for ingrediensen når en beholdermotor går med en bestemt hastighet i en bestemt tid.

Når det er ferdig må den målte vekten fylles inn.

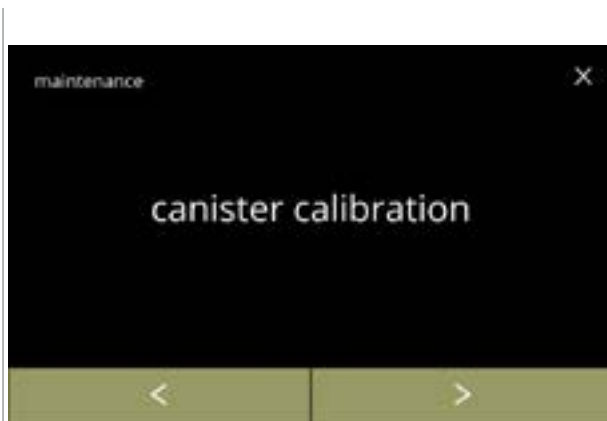

Nødvendigheter:

- tom kopp
- nøyaktig vekt



6.1.7

Kalibreringsprosedyre for beholder:

- trykk på "beholderkalibrering" for å bekrefte
- trykk på  eller  for å bla gjennom vedlikeholdsmenyen

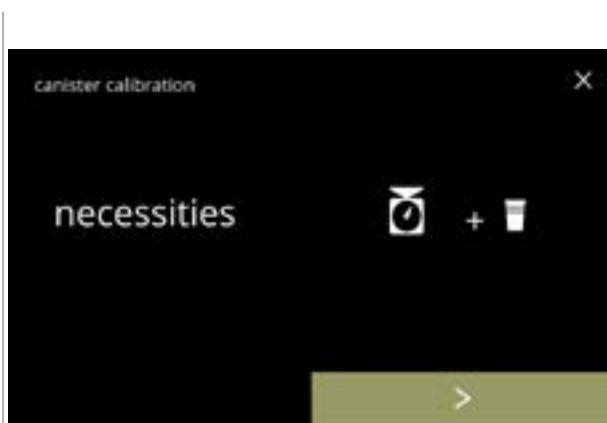

6.1.7a





Forsikre deg om at du har alt nødvendig tilbehør.

- trykk på  for å gå til neste skjerm



6.1.7b

Utvalg av beholdere:

- ▶ *Antall beholdere kan variere avhengig av konfigurasjon, se [§8.3 på s.139](#).*
- trykk på  eller  for å velge en beholder
- trykk på  for å bekrefte og gå til neste skjerm
- trykk på  for å gå til neste skjerm
- trykk på  for å gå tilbake til forrige skjerm

Informasjonsskjerm:

- dreii festeringen mot klokken
- fjern hele blandesystemet og kondenstanken
- trykk på for å bekrefte og gå til neste skjerm
- trykk på for å gå tilbake til forrige skjerm

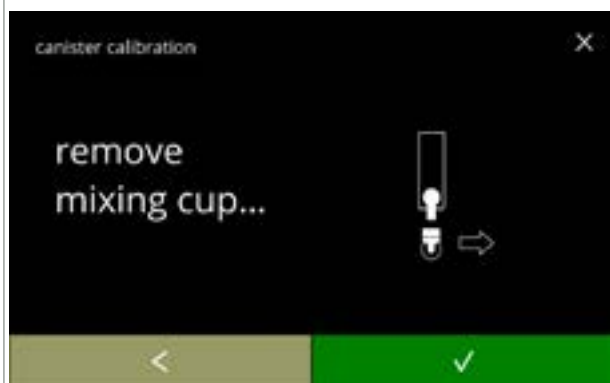

6.1.7c

Informasjonsskjerm:

► Nullstill nøyaktig vekt med en tom og tørr kopp

- sett en tom, tørr kopp under beholderutløpet
- trykk på for å starte før-kalibrering av doseringen
- trykk på for å gå tilbake til forrige skjerm



6.1.7d

Før-kalibrering av dosering:

- vent på neste skjerm

► Beholdermotoren vil snu for å fylle opp utløpet.



6.1.7e

Før-kalibrering av dosering:

- sende den valgte ingrediensen tilbake til beholderen
- trykk på for å bekrefte og gå til neste skjerm
- trykk på for å gå tilbake til skjermen [6.1.7d](#)

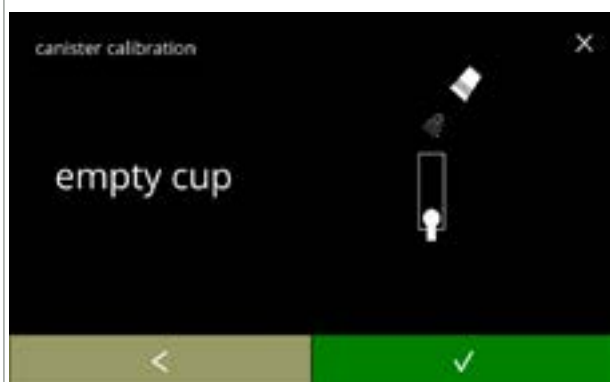

6.1.7f

6.1.7g

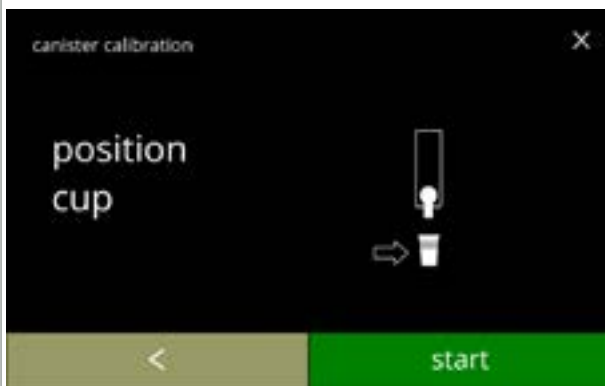

Reell kalibrering:

- sett en *tom, tørr* kopp i balanse for å kalibrere
- sett koppen under beholderutløpet
- trykk på **start** for å starte doseringen
- trykk på **◀** for å gå tilbake til forrige skjerm

6.1.7h

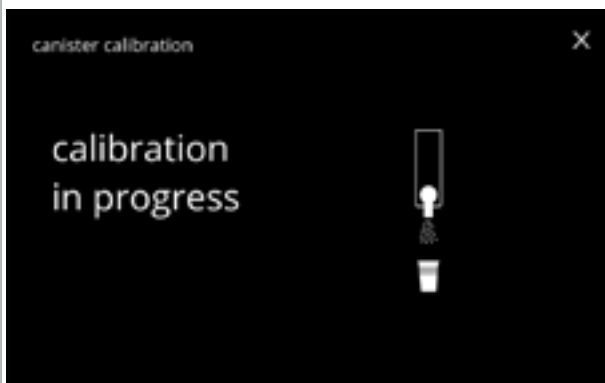

Dosering:

- vent på neste skjerm
 - ▶ *Beholdermotoren starter og stopper flere ganger.*

6.1.7i



Veiling av ingrediens:

- sett koppen med ingrediens i balanse
- trykk på **+** eller **-** for å angi vekten på skjermen
- trykk på **lagre** for å bekrefte og gå til neste skjerm
- trykk på **◀** for å gå tilbake til skjermen [6.1.7f](#)

6.1.7j

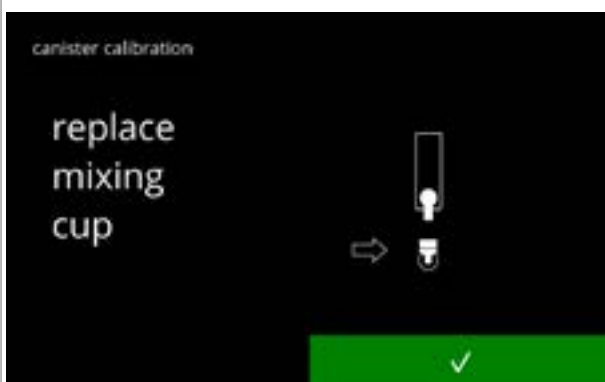

Kalibrering fullført:

- sett blandesystemet tilbake på plass
- trykk på **✓** for å bekrefte

Informasjonsskjermer:

- skjerm [6.1.7](#) vises etter noen sekunder

6.1.7k



6.1.8 Pumpekalibrering

Pumpen kan kalibreres i denne menyen.

Med kalibrering bestemmes volumet av vannet for en definert strømning og tid.

Når det er ferdig må det målte volumet fylles inn.

Nødvendigheter:

- målebeger (minimum 200 ml)

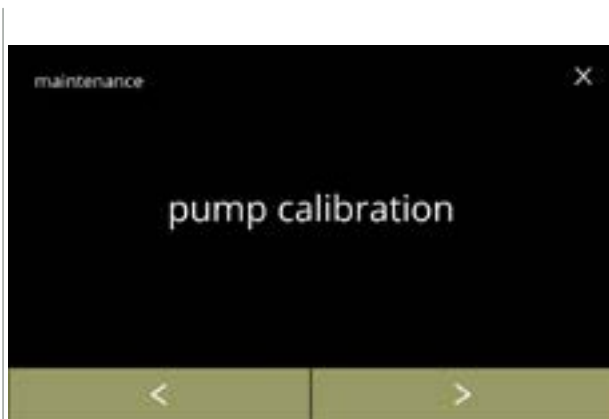

6.1.8

Kalibreringsprosedyre for pumpe:

- trykk på "pumpekalibrering" for å bekrefte
- trykk på ◀ eller ▶ for å bla gjennom vedlikeholdsmenyen

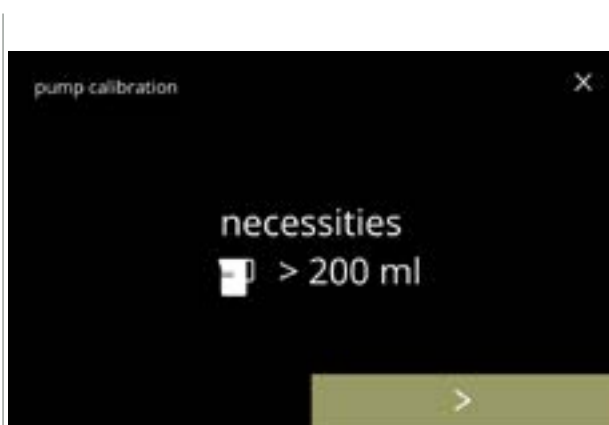

6.1.8a

Forsikre deg om at du har alt nødvendig tilbehør.

- trykk på ▶ for å bekrefte og gå til neste skjerm



6.1.8b

Informasjonsskjerm:

- sett et *tomt* målebeger under vannutløpet
- trykk på **start** for å starte doseringen
 - ▶ Vær oppmerksom på at det vil komme varmt vann ut av maskinen.
- trykk på ◀ for å gå tilbake til forrige skjerm



Advarselskjerm:

- ▶ Advarselskjermen vises i noen sekunder.
- vent på neste skjerm

6.1.8c



Dosering av varmt vann pågår:

- vent på neste skjerm
- ▶ Varmt vann fra vannutløpet.

6.1.8d

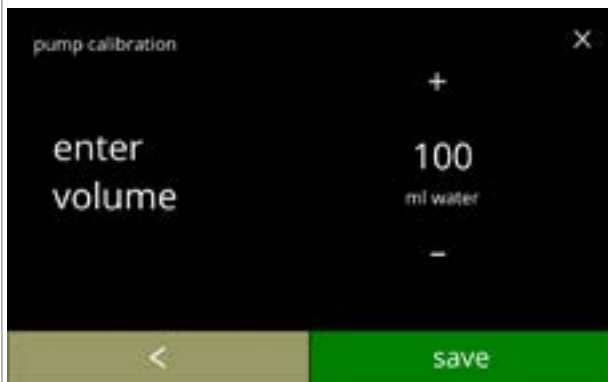

Bestem volum:

- les av volumet av vann som doseres
- trykk på **+** eller **-** for å angi volumet på skjermen
- trykk på **lagre** for å bekrefte og gå til neste skjerm
- trykk på **◀** for å gå tilbake til skjermen [6.1.8b](#)

6.1.8e

Informasjonsskjermer:

- skjerm [6.1.8](#) vises etter noen sekunder

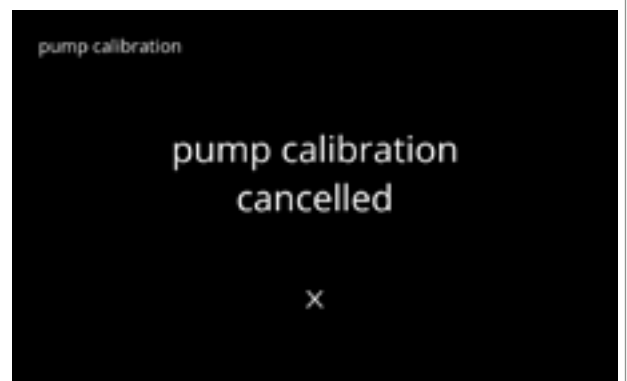
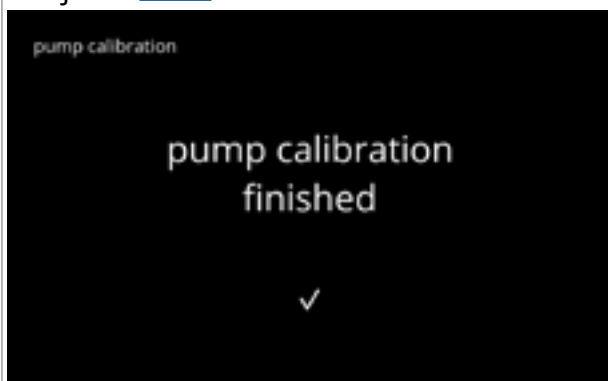

6.1.8f

6.1.9 Inngangstest

For en riktig feilanalyse bør en diagnose lages først.
En inngangstest kan utføres for følgende komponenter:

- touchscreen
- lavtrykkspumpe
- dørbryter / sikkerhetsnøkkel
- NTC1 (lav plassering) og NTC2 (høy plassering)
- flottør
- bryter for brettet

► *Trass i at man tar tilstrekkelige forholdsregler for sikkerhet, kan det å arbeide med systemene medføre fare. Vi setter som betingelse at personene som aktiverer denne menyen, er godt nok opplært og derfor i stand til å vurdere disse farene på en riktig måte.*

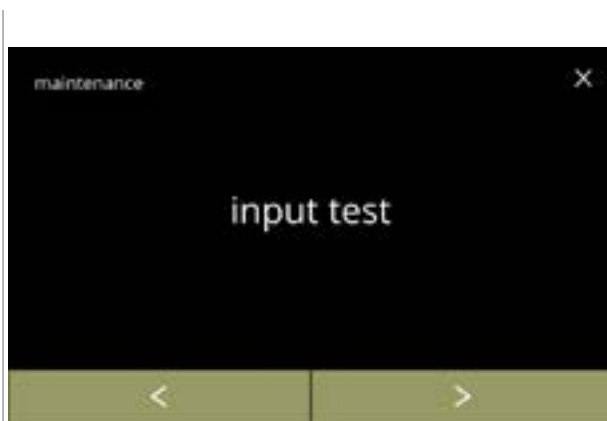

6.1.9

Inngangstest

- trykk på "inngangstest" for å bekrefte
- trykk på ◀ eller ▶ for å bla gjennom vedlikeholdsmenyen

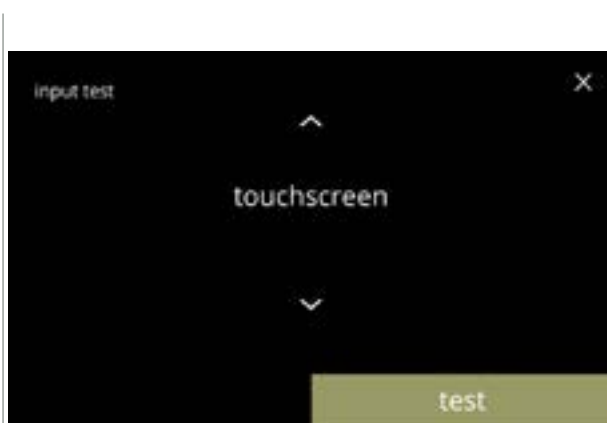

6.1.9a

Velg en inngangstest:

- trykk på **test** for å gå til neste skjerm
- trykk på ▲ eller ▼ for å velge en annen komponent

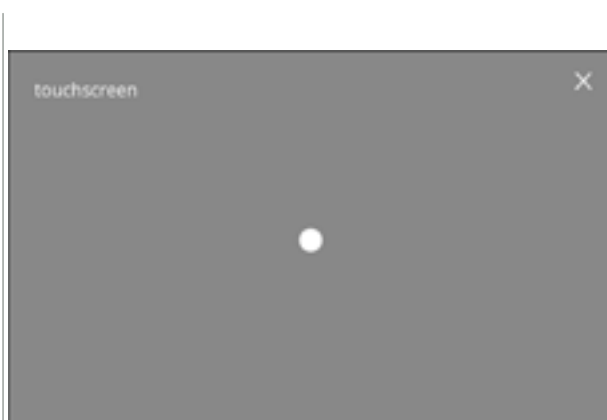

6.1.9b

Berørings-skjerm:

- trykk hvor som helst på skjermen, og prikken flytter seg til det stedet du trykket
- *Sveiping er ikke tilgjengelig.*



6.1.9c

Dørbryter / sikkerhetsnøkkel:

- fjern servicenøkkelen og erstatt den, noe som resulterer i usant/sant
- trykk på eller for å velge en annen komponent

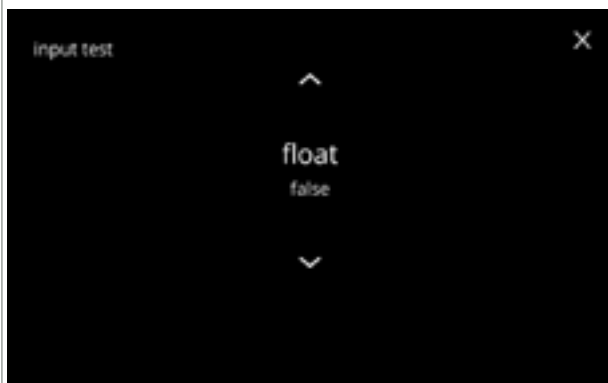

6.1.9d

Flottør:

- viser gjeldende tilstand på skjerm (true=wet eller false=dry)
- trykk på eller for å velge en annen komponent

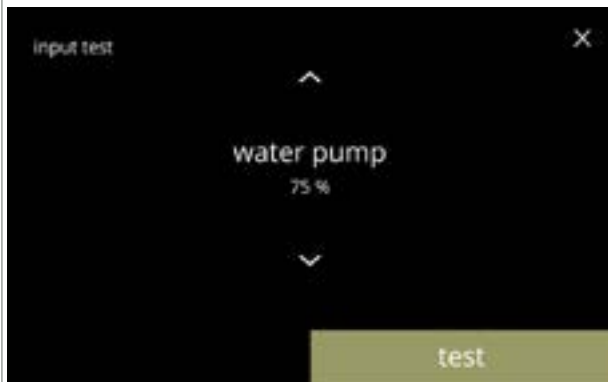

6.1.9e

Lavtrykkspumpe:

- viser gjeldende tilstand for sensoren på skjerm
- trykk på **test** for å gå til neste skjerm
- trykk på eller for å velge en annen komponent



6.1.9f

Test av lavtrykkspumpen:

- lavtrykkspumpen er på i ti sekunder og stopper.
 - ▶ *Pumpemotoren går sakte, så det ikke kommer noe vann ut av utløpet.*
- trykk på **avbryt** for å gå tilbake til forrige skjerm



6.1.9g

NTC-sensorer:

- viser aktuell temperatur på skjermen
- trykk på **test** for å gå til neste skjerm
- trykk på **↕** eller **↕** for å velge en annen komponent

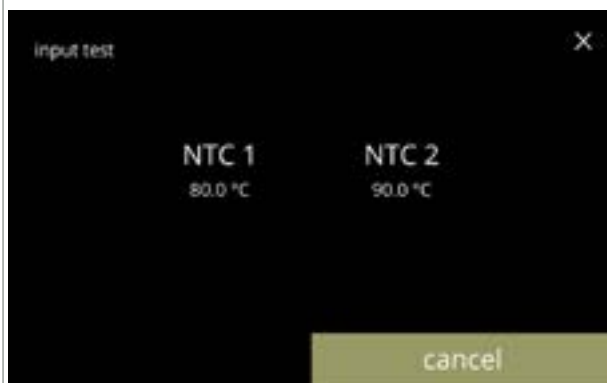

6.1.9h

Test av NTC-sensorer:

- ▶ *Varmeelementet er på i ti sekunder, så temperaturen på skjermen bør endre seg.*
- trykk på **avbryt** for å gå tilbake til forrige skjerm



6.1.9i

Bryter for brettet:

- brettet heves eller senkes
- trykk på **↕** eller **↕** for å velge en annen komponent

6.1.10 Uttakstest

For en riktig feilanalyse bør man lage en diagnose først.

Uttakstesten gir en oversikt over alle delene som kan gi signaler (elektriske komponenter).

Komponenter som kan testes:

- summer
- blandermotor
- varmeelement
- viftemotor
- beholdermotor
- lavtrykkspumpe
- magnetisk inntaksventil
- vannvelger / motor

► Trass i at man tar tilstrekkelige forholdsregler for sikkerhet, kan det å arbeide med systemene medføre fare. Vi setter som betingelse at personene som aktiverer denne menyen, er godt nok opplært og derfor i stand til å vurdere disse farene på en riktig måte.

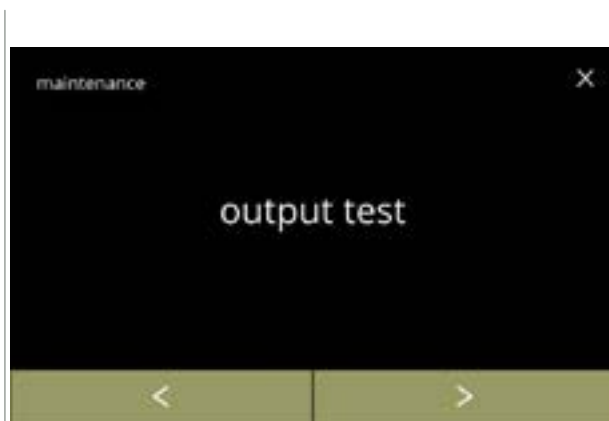

Uttakstest

- trykk på "uttakstest" for å bekrefte
- Det finnes to alternativer for testing:
 - » puls: handlingen utføres så lenge knappen trykkes inn.
 - » syklus: handlingen utføres i ti sekunder, og du må trykke på **avbryt** for å avbryte.
- trykk på **◀** eller **▶** for å bla gjennom vedlikeholdsmenyen

6.1.10



Summertest:

- trykk på **puls**, resultat: kort "pip"
- trykk på **syklus**, resultat: flere korte "pip"
- trykk på **◻** eller **◻** for å velge en annen komponent

6.1.10a

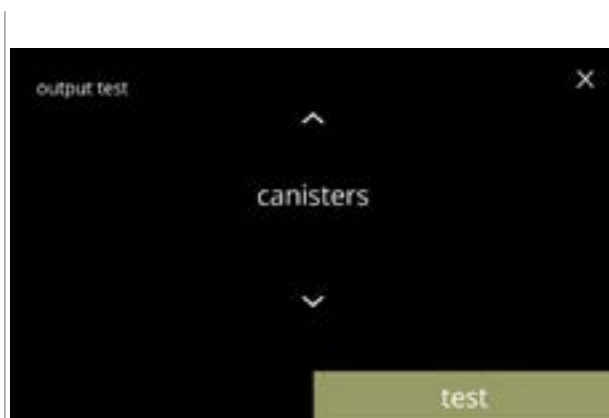

Test av beholdermotor:

- trykk på **test** for å velge en beholder på den neste skjermen
- *Antall beholdere kan variere avhengig av konfigurasjon, se [§8.3 på s.139](#).*
- trykk på **◻** eller **◻** for å velge en annen komponent

6.1.10b



6.1.10c

Test av beholdermotor:

- ta av beholderen(e)
- trykk på **puls**,
resultat: beholdermotoren kjører kort med 20 % hastighet
- trykk på **syklus**,
resultat: beholdermotoren kjører med 20 % hastighet i ti sekunder
- trykk på eller for å velge en annen beholder

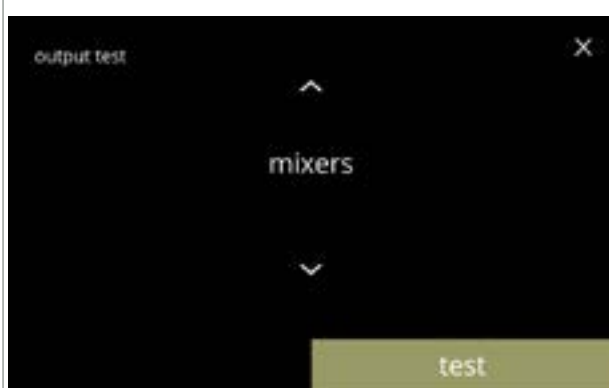

6.1.10d

Test av blandermotor:

- trykk på **test** for å velge en blander på den neste skjermen
- ▶ *Antall blandermotorer kan variere avhengig av konfigurasjon, se [§8.3 på s.139](#).*
- trykk på eller for å velge en annen komponent



6.1.10e

Test av blandermotor:

- trykk på **puls**,
resultat: blandermotoren kjører med full hastighet i et kort øyeblikk
- trykk på **syklus**,
resultat: blandermotoren kjører med full hastighet i ti sekunder
- trykk på eller for å velge en annen blander



6.1.10f

Test av lavtrykkspumpe:

- trykk på **puls**,
resultat: pumpe motoren kjører et kort øyeblikk
- trykk på **syklus**,
resultat: pumpe motoren kjører i ti sekunder
- ▶ *Vannet vil ikke nå blandekoppen.*
- trykk på eller for å velge en annen komponent



6.1.10g

Test av varmeelement:

- trykk på **puls**, resultat: varmeelementet slås på i et øyeblikk
- trykk på **syklus**, resultat: varmeelementet slås på i ti sekunder
- trykk på eller for å velge en annen komponent



6.1.10h

Test av magnetisk inntaksventil:

- trykk på **puls**, resultat: ventilen åpnes i et øyeblikk
- ▶ **Ikke utfør pulstest flere ganger etter hverandre, da dette kan føre til overløp av flottørtanken, derfor er ikke syklusknappen tilgjengelig.**
- trykk på eller for å velge en annen komponent



6.1.10i

Test av viftemotor:

- trykk på **puls**, resultat: viftemotoren kjører med full hastighet i et kort øyeblikk
- trykk på **syklus**, resultat: viftemotoren kjører med full hastighet i ti sekunder
- trykk på eller for å velge en annen komponent

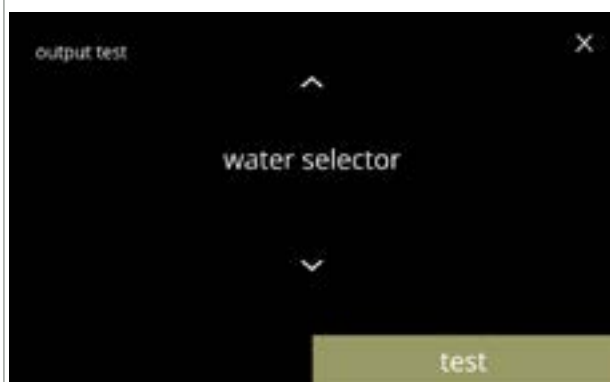

6.1.10j

Test av vannvelger:

- trykk på **test** for å velge en plassering for vannvelgeren i neste skjerm
- ▶ **Antall posisjoner avhenger blant annet av antallet blandesystemer, se [§8.3 på s.139](#).**
- trykk på eller for å velge en annen komponent



Posisjonstest av vannvelger:

- trykk på **puls**,
resultat: velgeren kjører fra den valgte posisjonen for varmt vann (posisjon 0) til valgt posisjon og tilbake
- trykk på **syklus**,
resultat: velgeren kjører fra den valgte posisjonen for varmt vann (posisjon 0) til valgt posisjon, trykk **avbryt** for å returnere
- trykk på eller for å velge en annen plassering

6.1.10k

6.1.11 Rengjøringsinstruksjoner

Rengjør en Bolero regelmessig for å opprettholde riktig drift.

ukentlig	månedlig
<ul style="list-style-type: none"> • spillbrett • blandesystem • utsiden • innsiden 	<ul style="list-style-type: none"> • beholder(e) • ventilasjonssystem

► Rengjøringsinstruksjonene er også tilgjengelige som en animasjon ved å skanne QR-koden i denne menyen.

► Se også [kapittel 5. Rengjøring på s.12](#) for detaljerte beskrivelser.



Rengjøringsinstruksjoner:

- trykk på "rengjøringsinstruksjoner" for å bekrefte
- trykk på ◀ eller ▶ for å bla gjennom vedlikeholdsmenyen

6.1.11

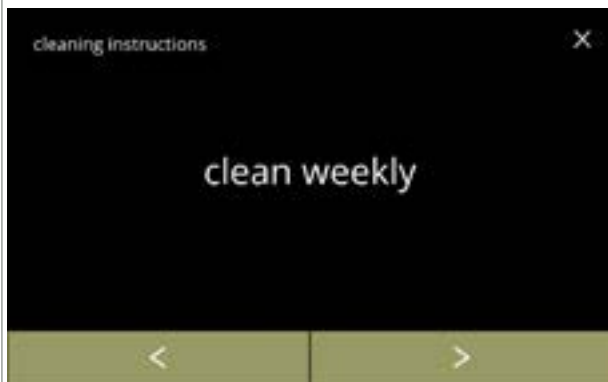

Instruksjoner for ukentlig rengjøring:

- trykk på "rengjør ukentlig" for å gå til neste skjerm
- For detaljerte instruksjoner, se [§5.1 på s.12](#).
- trykk på ◀ eller ▶ for å gå til månedlig rengjøring (6.1.11f)

6.1.11a



Rengjøring av oppsamlingsbrettet:

- følg instruksjonene på skjermen
- trykk på ◀ eller ▶ for å velge en annen instruksjon for daglig rengjøring

6.1.11b

Rengjøre blandekoppene:

- følg instruksjonene på skjermen
- trykk på ◀ eller ▶ for å velge en annen instruksjon for daglig rengjøring



6.1.11c

Rengjøre utsiden:

- følg instruksjonene på skjermen
- trykk på ◀ eller ▶ for å velge en annen instruksjon for ukentlig rengjøring



6.1.11d

Rengjøring av innsiden:

- følg instruksjonene på skjermen
- trykk på ◀ eller ▶ for å velge en annen instruksjon for ukentlig rengjøring



6.1.11e

Instruksjoner for månedlig rengjøring:

- trykk på "rengjør månedlig" for å gå til neste skjerm

► For detaljerte instruksjoner, se [§5.2 på s.14.](#)

- trykk på ◀ eller ▶ for å gå til daglig rengjøring ([6.1.11a](#))

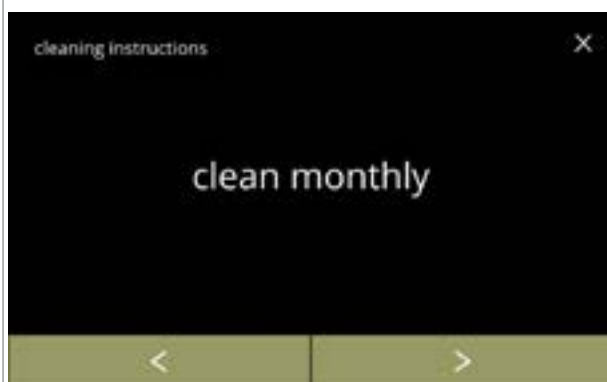

6.1.11f

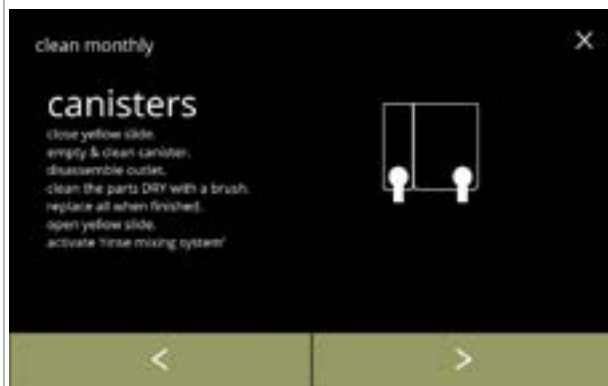

6.1.11g

Rengjøring av beholdere:

- følg instruksjonene på skjermen
- trykk på ◀ eller ▶ for å velge en annen instruksjon for ukentlig rengjøring



6.1.11h

Rengjøring av viften:

- følg instruksjonene på skjermen
- trykk på ◀ eller ▶ for å velge en annen instruksjon for ukentlig rengjøring

6.1.12 Tellere

Tellerne forteller deg hvor mange drikker som er blitt tilberedt for kopper og kanner. En total teller for alle bestilte drikker vises også.

Dersom en drikk fjernes vil den drikken fortsatt telles med i maskinens totale antall.

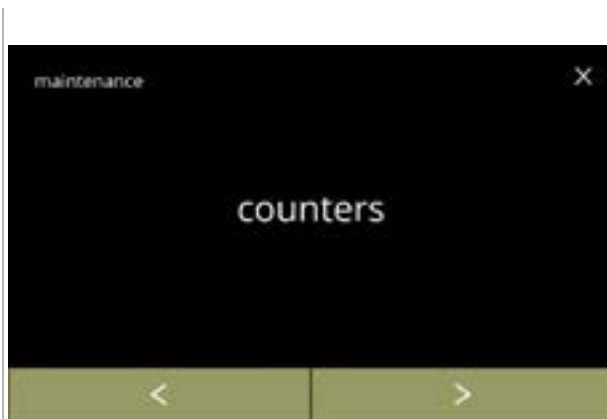

6.1.12

Avlesninger av tellere:

- trykk på "tellere" for å velge
- trykk på eller for å bla gjennom vedlikeholdsmenyen

► *Tellerenes undermeny består av følgende:*

- » dag/total-telleverk [6.1.12a](#)
- » tilbakestill dagstelleverk [6.1.12c](#)
- » tilbakestill alle telleverk [6.1.12g](#)
- » eksporter telleverk [6.1.12k](#)
- » maskintelleverk [6.1.12o](#)



6.1.12a

Dagtellere:

- trykk på "dag/total-tellere" for å bekrefte
- trykk på eller for å bla gjennom tellerenes undermeny

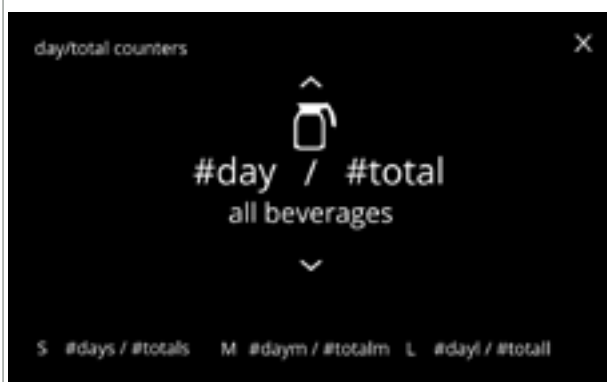

6.1.12b

Informasjonsskjermer for dagteller per drikk og totalt antall drikker:

- trykk på eller for å bla gjennom de tilgjengelige drikkene
- trykk på for å gå tilbake til forrige skjerm
- *Det gjøres et visuelt skille mellom drikkevarer per kopp eller kanne.*

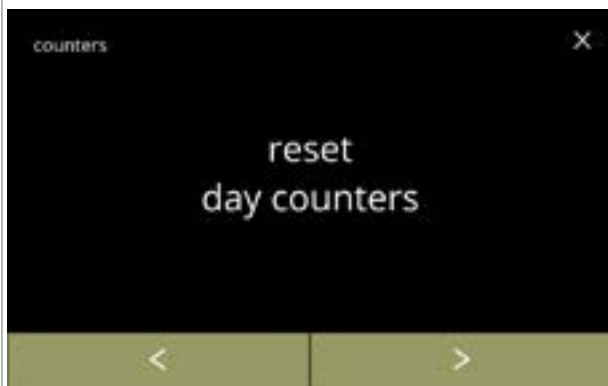

6.1.12c

Tilbakestill alle dagtellere:

- trykk på "tilbakestill alle dagtellere" for å velge
- trykk på eller for å bla gjennom tellerens undermeny



6.1.12d

Start tilbakestilling:

- trykk på tilbakestill dagstilleverk for å bekrefte tilbakestilling av alle dagtellere



6.1.12e

Bekreftelseskjerm:

- trykk på for å bekrefte og fortsette tilbakestilling av alle dagtellere
- trykk på for å avbryte og gå tilbake til forrige skjerm

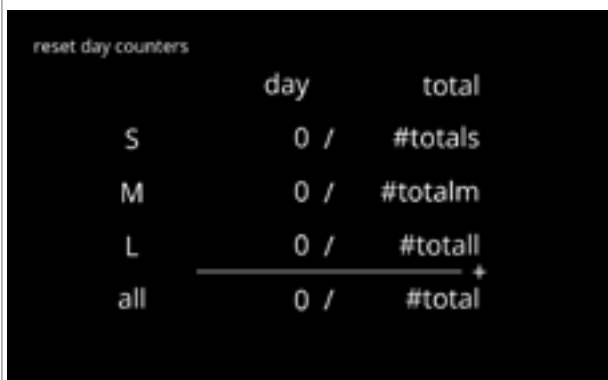

6.1.12f

Informasjonsskjerm:

- skjerm [6.1.12c](#) vises etter noen sekunder

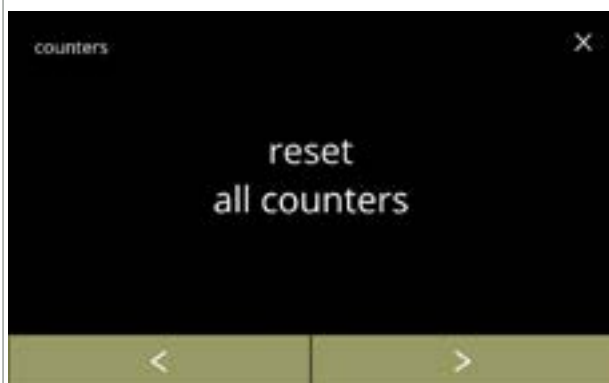

Totaltellere:

- trykk på "totaltellere" for å velge
- trykk på ◀ eller ▶ for å bla gjennom tellerens undermeny

6.1.12g



Start tilbakestilling:

- trykk på **tilbakestill alle teller** for å bekrefte tilbakestilling av alle tellere

6.1.12h

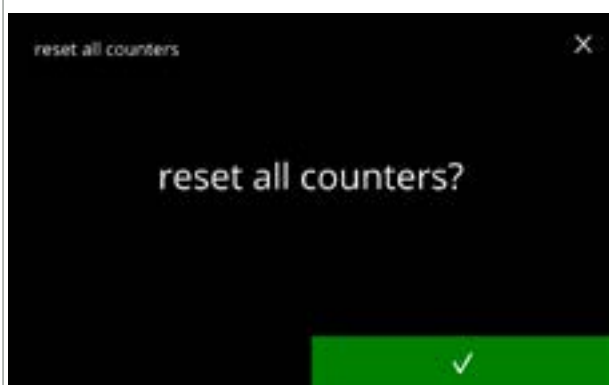

Bekreftelseskjerm:

- trykk på for å bekrefte og fortsette tilbakestilling av alle tellere
- trykk på for å avbryte og gå tilbake til forrige skjerm

6.1.12i

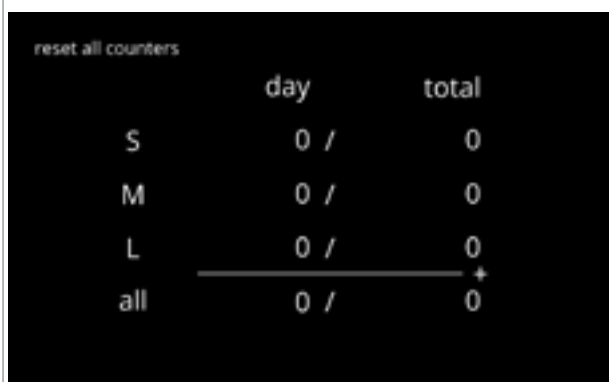

Informasjonsskjerm

- skjerm [6.1.12g](#) vises etter noen sekunder

6.1.12j



6.1.12k

Eksporter tellere:

- sett inn en USB-pinne
 - ▶ *Dersom det ikke er en USB-pinne i maskinen vil alternativet være nedtonet.*
- trykk på "eksporter tellere" for å bekrefte
- trykk på **◀** eller **▶** for å bla gjennom tellerens undermeny

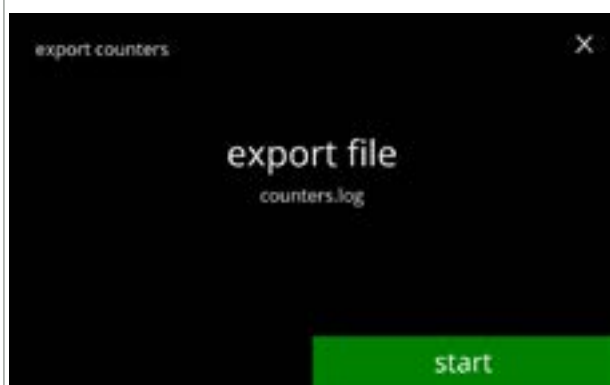

6.1.12l

Start eksportering av tellere:

- trykk på **start** for å starte eksporteringen



6.1.12m

Progresskjerm

- vent til prosessen er fullført
- trykk på **avbryt** for å avbryte

Informasjonsskjermer:

- skjerm [6.1.12k](#) vises etter noen sekunder



6.1.12n



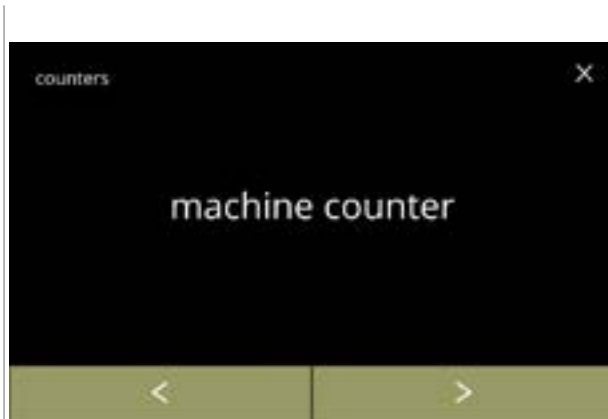

Maskinens totalteller:

- trykk på "maskinteller" for å velge
- trykk på ◀ eller ▶ for å bla gjennom tellerens undermeny

6.1.12o



Informasjonsskjerm:

- skjerm [6.1.12o](#) vises etter noen sekunder

6.1.12p

6.1.13 Vedlikeholdshistorikk



Denne menyen viser vedlikeholdshistorikken.

Følgende vises med dato og klokkeslett:

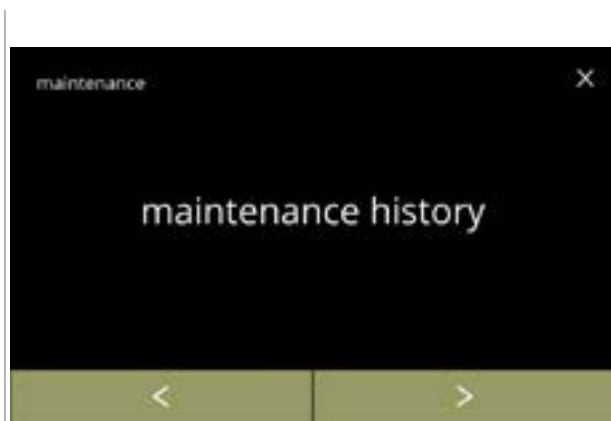
- skylle blandesystemet
- rens
- vannfilter (der spesifikk handling, installering, bytter eller demontering er listet opp over dato og klokkeslett)





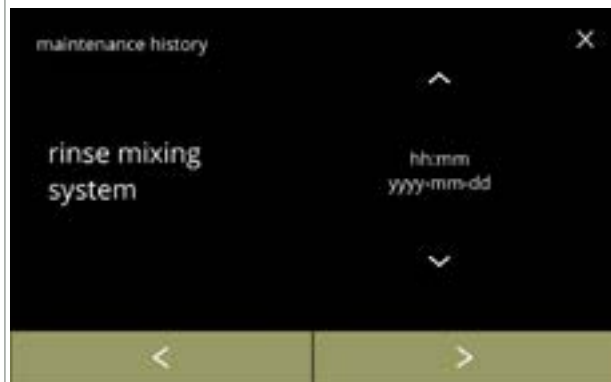

Vedlikeholdshistorikk:

- trykk på "Vedlikeholdshistorikk" for å bekrefte
- trykk på  eller  for å bla gjennom vedlikeholdsmenyen

6.1.13







Informasjonsskjerm (skyling):

- trykk på  eller  for å hente skyllehistorikken
- trykk på  eller  for å bla gjennom vedlikeholdshistorikken

6.1.13a





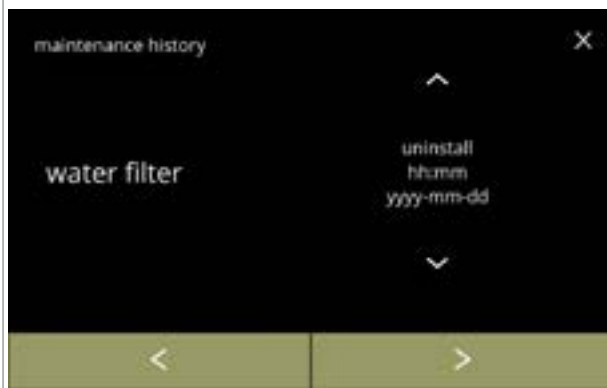

Informasjonsskjerm (avkalking):

- trykk på  eller  for å hente avkalkingshistorikken
- trykk på  eller  for å bla gjennom vedlikeholdshistorikken

6.1.13b



Informasjonsskjerm (vannfilter):

- trykk på  eller  for å hente filterhistorikken
- trykk på  eller  for å bla gjennom vedlikeholdshistorikken

6.1.13c

6.2 Drikkemeny

Drikkemenyen inneholder alle funksjonene for å justere drikker i henhold til dine ønsker. Velg ett av de tilgjengelige valgene:

- trykk på eller for å velge neste alternativ av "drikkemenyen"
- trykk i "tekstområdet" for å velge neste nivå i den menyen
- trykk på for å gå tilbake til [kapittel 6. Programmeringsmeny på s.17](#)

► *Drikkene, oppskrift og innstillingene er bare ment som eksempler.*

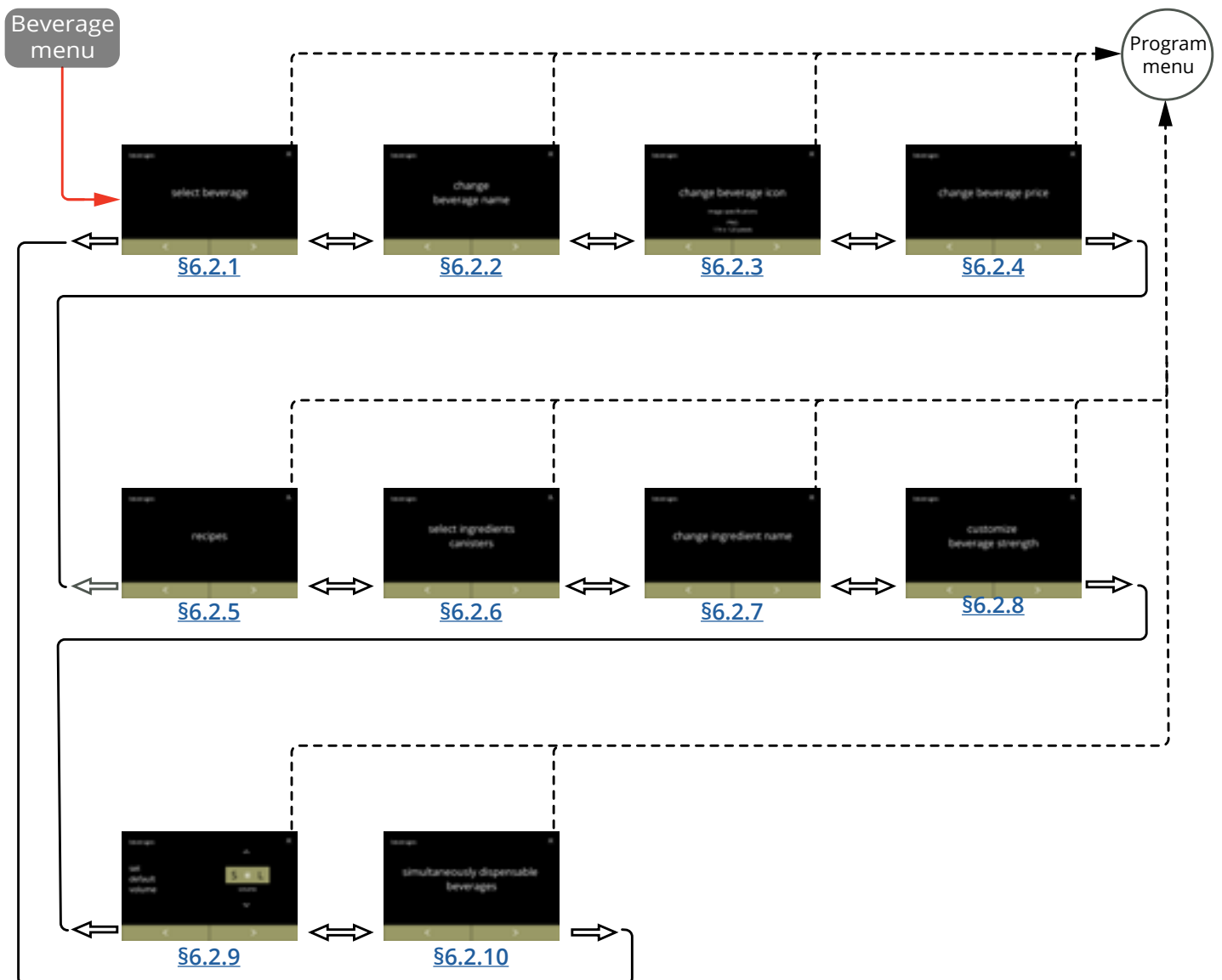

6.2.1 Legg til drikk på skjerm

I denne menyen kan de tilgjengelige drikkene (oppskriftene) velges og knyttes til en plassering. Det er mulig å bytte drikk, men drikkene kan ikke dras til et nytt sted.

De åpne stedene der en annen drikk kan plasseres er merket med tre prikker.

- *Tilgjengeligheten til drikkene vil avhenge av ingrediensene som er valgt i beholderne.*

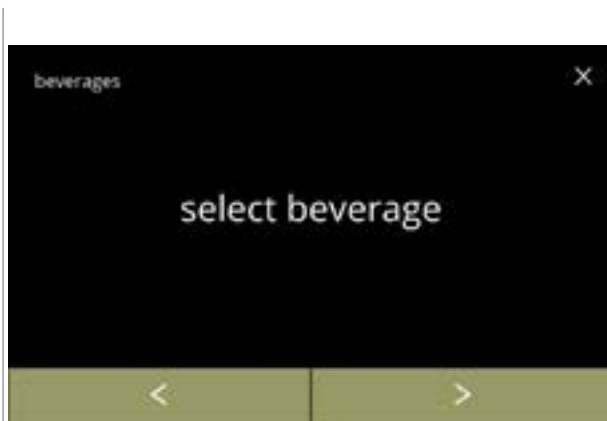

6.2.1

Plassere en drikk på drikkevalgskjermen:

- trykk på "velg drikk" for å bekrefte
- trykk på ◀ eller ▶ for å bla gjennom drikkemenyen

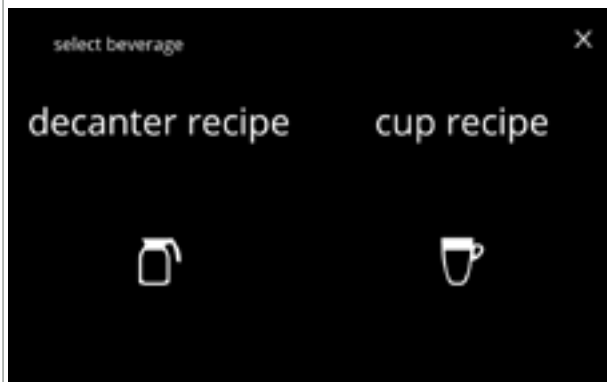

6.2.1a

Velg den første undergruppen:

- trykk "drikke for kanne" eller "drikke for kopp" og gå til neste skjerm



6.2.1b

Tilgjengelige drikker på drikkevalgskjermen:

- trykk på en drikk for å bytte, eller et tomt sted (merket med tre prikker) for å legge til en drikk
- trykk på **utgang** for å godta nåværende konfigurasjon og gå til den forrige skjermen

- *Drikkene som er tilgjengelig avhenger av hvilke ingredienser som er tilgjengelig i beholderne, og hvor beholderne er plassert.*

Bytte ut eller slette en drikk fra skjermen

► *Sletting er aktiv så lenge navnene på drikkene er de samme.*

- trykk på **slett** for å fjerne drikken (tre prikker erstatter denne drikken) eller
- trykk på eller for å velge en annen drikk
- trykk på **lagre** for å erstatte drikken

► Se [§6.2.10 på s.91](#) for informasjon om hvilke drikker som kan dispenseres samtidig.

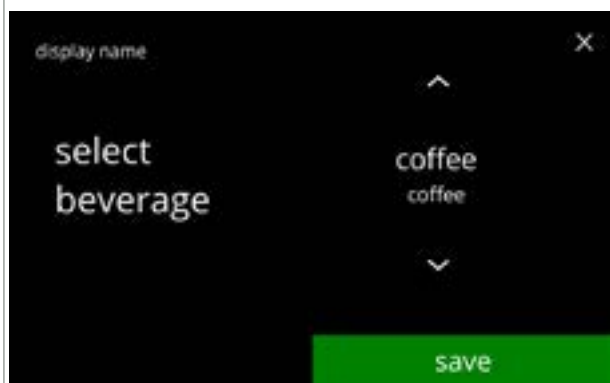

6.2.1c

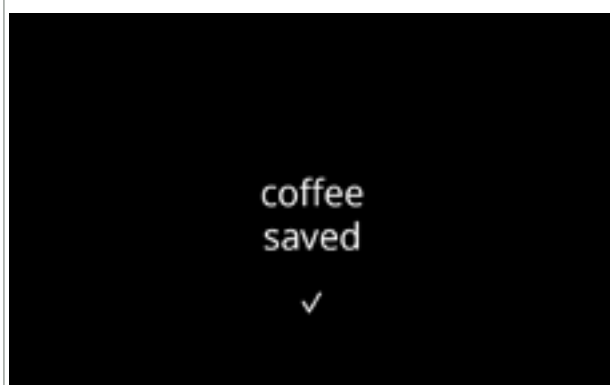

6.2.1d

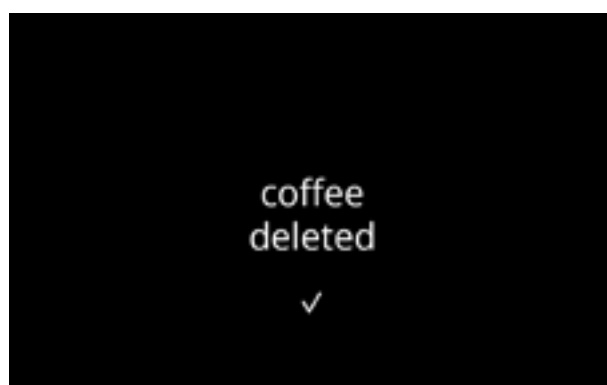

6.2.2 Endre drikknavn

I denne menyen kan navnet på en drikk byttes ut med et egendefinert drikknavn.

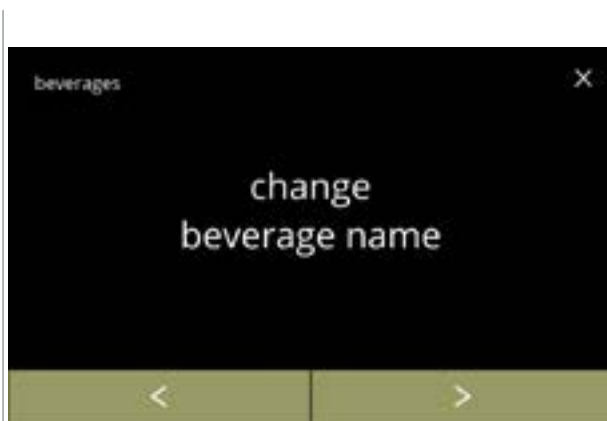

6.2.2

Endre drikknavn:

- trykk på "endre drikknavn" for å bekrefte
- trykk på ◀ eller ▶ for å bla gjennom drikkemenyen

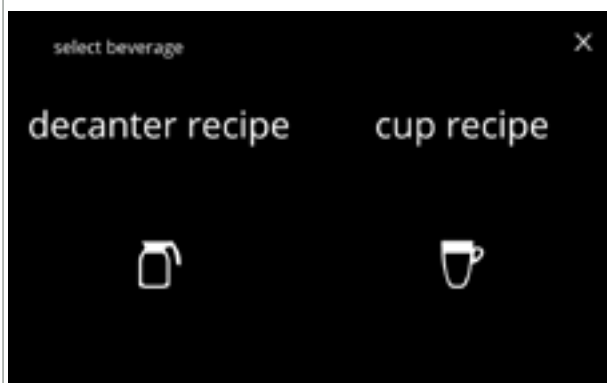

6.2.2a

Velg den første undergruppen:

- trykk "drikke for kanne" eller "drikke for kopp" og gå til neste skjerm



6.2.2b

Tilgjengelige drikker på drikkevalgskjermen:

- trykk på en drikk for å endre navn
 - trykk på **utgang** for å godta nåværende konfigurasjon og gå til den forrige skjermen
- Hvis knappene ◀ ▶ vises er flere skjermer med drikker tilgjengelige.



- Skriv inn det nye egendefinerte drikknavnet:
- trykk på **◀** eller **▶** for å bla gjennom alfabetet
 - trykk på tegnet mellom **◀ ▶** for å sette sammen det nye navnet på drikken
 - » trykk på **ABC** for store bokstaver
 - » trykk på **à..ç..ê** for spesialtegn
 - » trykk på **123#*** for tall
 - » trykk på **□** for et mellomrom
 - » trykk på **✕** for å fjerne forrige inntasting
 - trykk på **✓** for å bekrefte det nye navnet på drikken

6.2.2c

Informasjonsskjermer:

- skjerm [6.2.2](#) vises etter noen sekunder

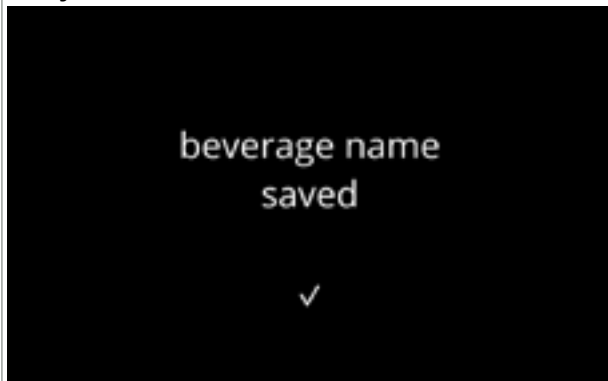

6.2.2d

6.2.3 Endre drikkeikon

I denne menyen kan drikkeikonet endres til et egendefinert drikkeikon knyttet til den valgte drikken.

- ▶ *Standard drikkeikonene er alltid tilgjengelige.*
- ▶ *Vi anbefaler at du bruker en transparent bakgrunn.*

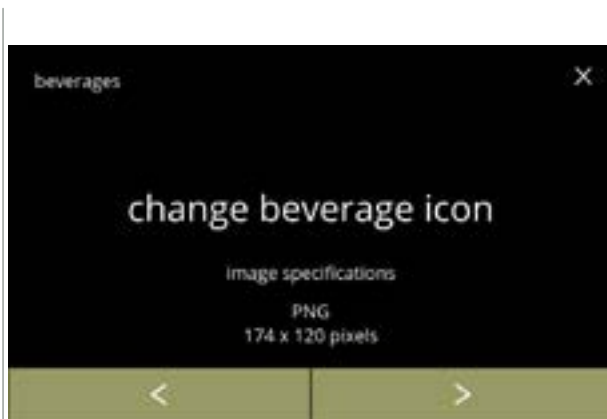

6.2.3

Endre drikkeikon:

- trykk på "endre drikkeikon" for å bekrefte
- trykk på ◀ eller ▶ for å bla gjennom drikkemenyen
- ▶ *Bare filer som er i henhold til spesifikasjonene kan lastes inn.*

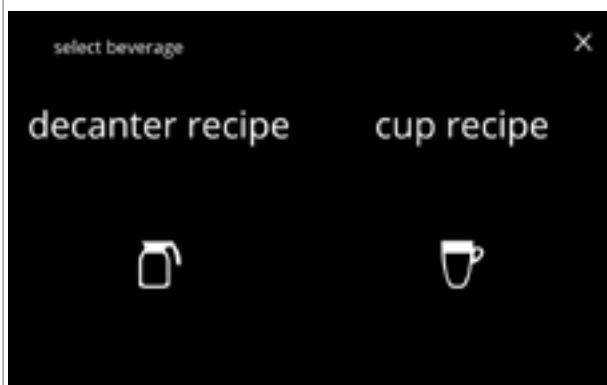

6.2.3a

Velg den første undergruppen:

- trykk "drikke for kanne" eller "drikke for kopp" og gå til neste skjerm



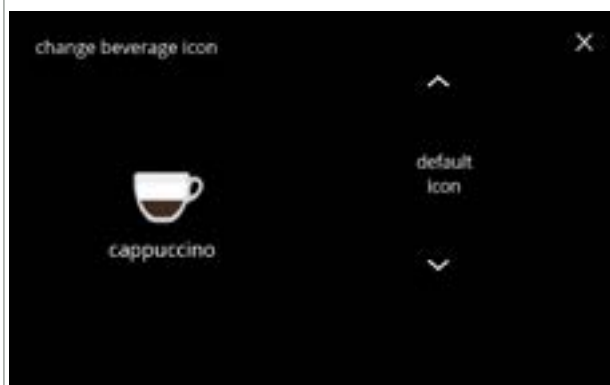

6.2.3b

- Tilgjengelige drikker på drikkevalgskjermen:
- trykk på en drikke for å endre ikonet
 - trykk på **utgang** for å godta nåværende konfigurasjon og gå til den forrige skjermen
 - ▶ *Hvis knappene ◀ ▶ vises er flere skjermer med drikker tilgjengelige.*



6.2.3c

Drikkeikon (tilbakestille til standard / endre):

- sett inn en USB-pinne for å velge nytt drikkeikon
 - ▶ *Velg kundespesifikke drikkeikon, eller last ned settet med Bolero drikkeikon fra nettsiden vår til en USB-pinne.*
- trykk på  eller  for å bla deg gjennom alternativene
- trykk på **lagre** for å bekrefte

Informasjonsskjermer:

- skjerm [6.2.3](#) vises etter noen sekunder

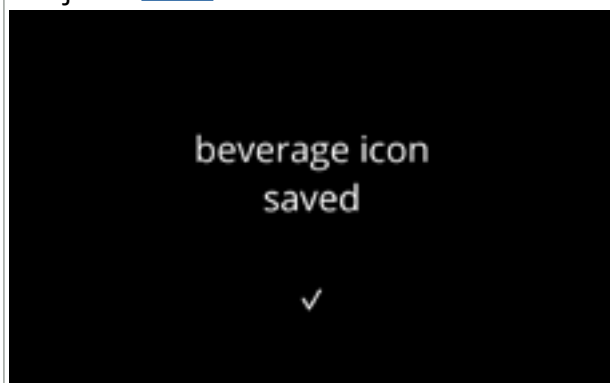

6.2.3d

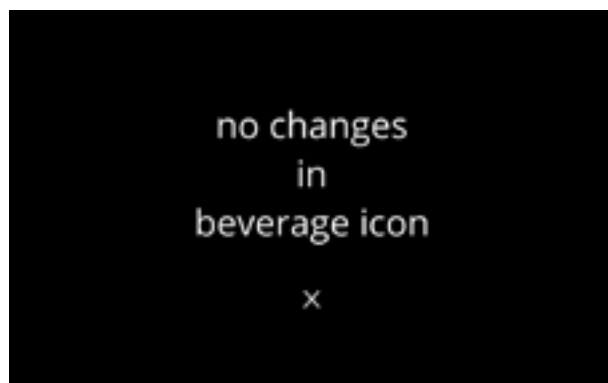

6.2.4 Endre drikkepris

I denne menyen kan prisen på drikker angis eller endres.

Prisene kan være et polett eller en valuta.

Prisen kan angis per type av kopp (kopp, krus, kanne).

- ▶ Mynter som kan brukes spesifiseres i [§6.3.11 på s.110](#).
- ▶ Valutasymbolet og valutaseparator bestemmes av det eksterne betalingssystemet

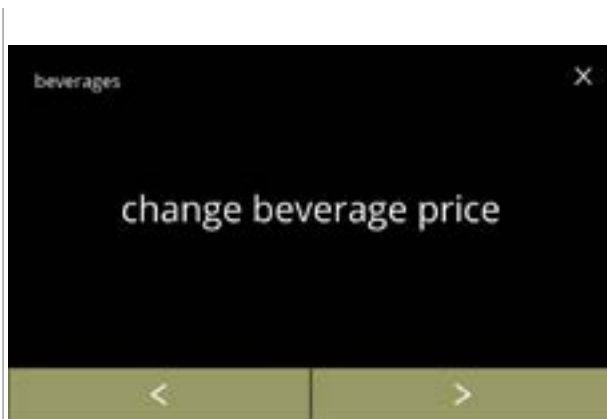

6.2.4

Endre drikkepris:

- trykk på "endre drikkepris" for å bekrefte
- trykk på ◀ eller ▶ for å bla gjennom "drikkemenyen"

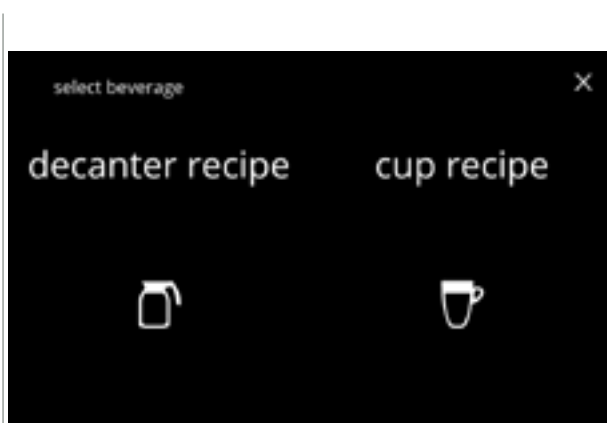

6.2.4a

Velg undergruppen:

- trykk "drikke for kanne" eller "drikke for kopp" og gå til neste skjerm



6.2.4b

Velge en drikk:

- trykk på en drikk for å endre
- trykk på ◀ eller ▶ for å gå til neste skjerm med drikker (hvis tilgjengelig)
- trykk på **utgang** for å godta nåværende prisen og gå til den forrige skjermen

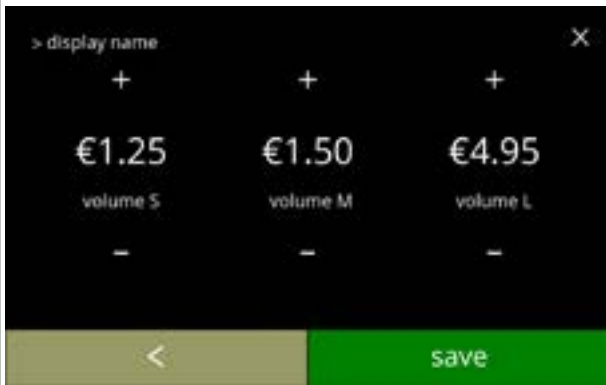

Velg en volumpris for drikke:

- trykk på **+** eller **-** for å endre drikkevolumprisen
- trykk på **lagre** for å gå tilbake til forrige skjerm

6.2.4c

Informasjonsskjermer:

- skjerm [6.2.4a](#) vises etter noen sekunder

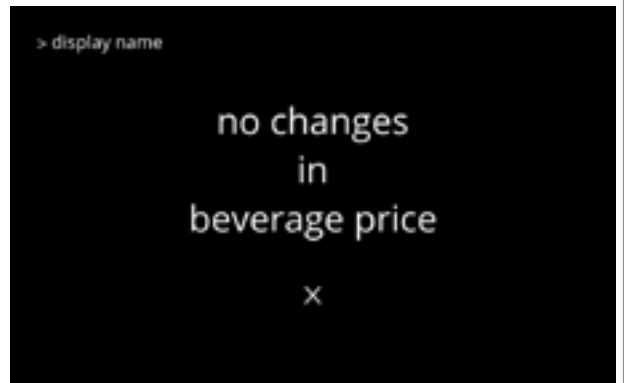
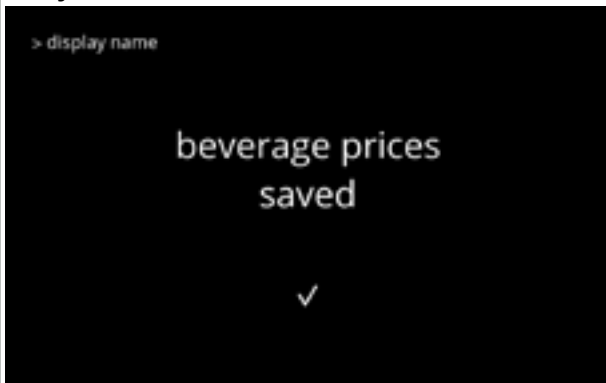

6.2.4d

Eksempel på skjermpriser



6.2.4e

Eksempel på skjermpolett



- En token er kun tilgjengelig hvis betalingsenheten er programmer korrekt.

6.2.4f

6.2.5 Oppskrifter

I denne menyen kan oppskriftene på drikken endres.

oppskriftsredaktør basic	oppskriftsredaktør ekspert
<ul style="list-style-type: none"> • volum • styrke • mikserhastighet 	<ul style="list-style-type: none"> • volum • styrke • forhold påvirket av styrke • forhold mellom vann og ingrediens • mikserhastighet

- ▶ Bare bruk ingredienser som er egnet for automater, og bruk anbefalt dosering som angitt på pakningen.
- ▶ Med **oppskriftsredaktør** kan en standard oppskrift bli endret (du kan ikke legge til nye oppskrifter her)
- ▶ En endret standard oppskrift kan bli satt tilbake til standardverdiene ved hjelp av oppskriftstesten, se [6.2.5av på s.82](#).
- ▶ Med **oppskriftsbygger** kan du opprette en ny oppskrift fra bunnen av ved hjelp av alternativet "lag ny oppskrift". Du kan også kopiere en standard oppskrift og deretter endre denne under et nytt navn ved hjelp av alternativet "oppskriftsredaktør ekspert", og på denne måten lar du den opprinnelige oppskriften være uendret. Merk deg endringene, da nye oppskriften ikke kan gjenopprettes individuelt.
- ▶ Med funksjonen **slett oppskrift** kan du slette oppskrifter som er opprettet med oppskriftsbygger fra maskinen.
- ▶ Maskinen vil ikke kunne gi en tilbakemelding (feilmelding) hvis blandermotor ikke kjører, eller når beholdermotor er satt opp med en svært lav hastighet.

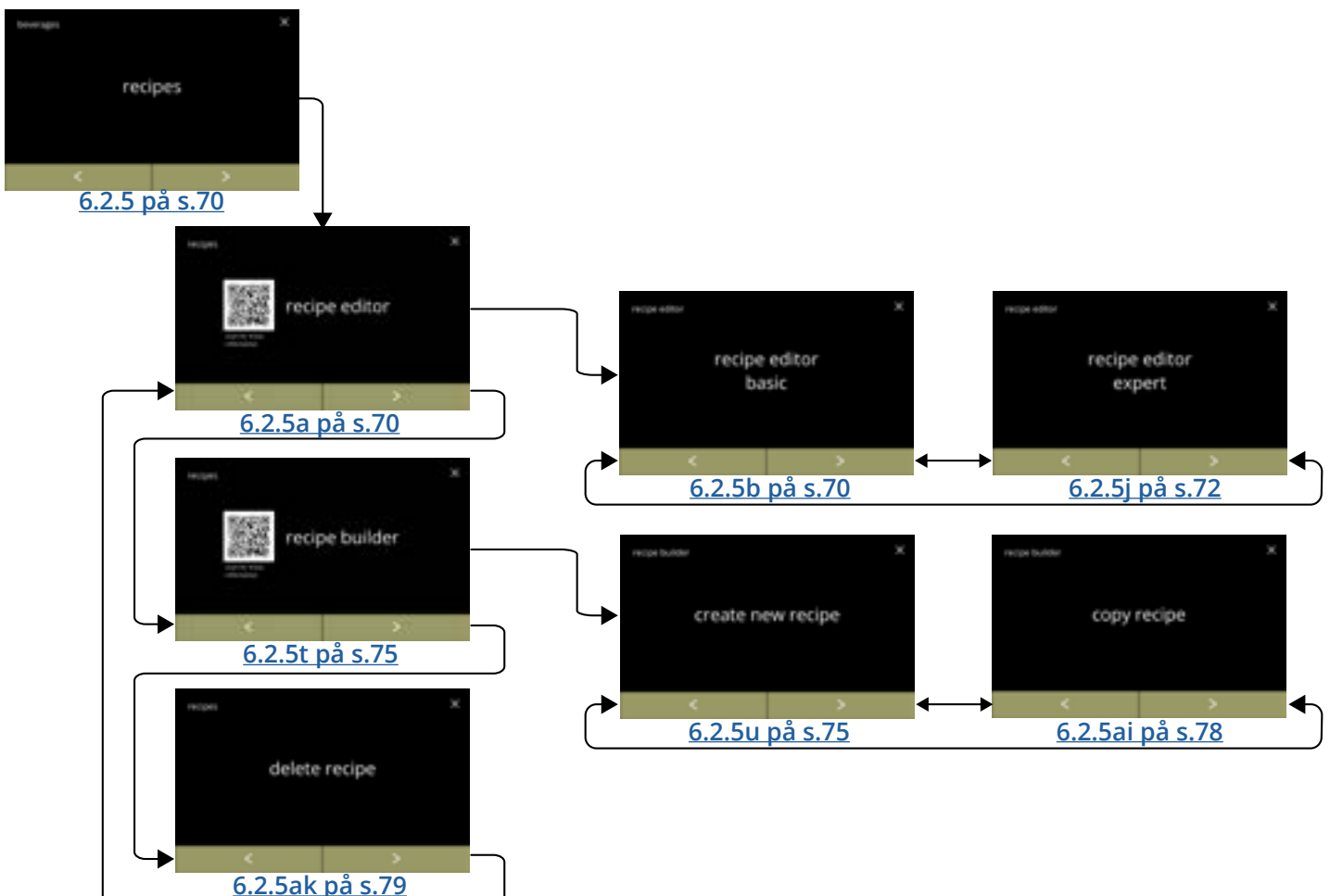



6.2.5

Endre oppskrifter på en drikk:

- trykk på "oppskrift" for å bekrefte
- trykk på ◀ eller ▶ for å bla gjennom drikkemenyen



6.2.5a

Oppskriftkarusell:

- trykk på "oppskriftsredaktør" for å bekrefte
 - trykk på ◀ eller ▶ for å bla gjennom undermenyen til oppskrifter:
 - » oppskriftsbygger [6.2.5t på s.7573](#)
 - » slett oppskrift [6.2.5ak på s.7977](#)
- QR-koden på skjermen refererer til denne håndboken



6.2.5b

Oppskriftsredaktør karusell:

- trykk på "oppskriftsredaktør basic" for å bekrefte
- trykk på ◀ eller ▶ for å gå til "oppskriftsredaktør ekspert" ([6.2.5j på s.7270](#))



6.2.5c

Velg undergruppen:

- trykk på "kanneoppskrift" eller "koppoppskrift" og gå til neste skjerm



6.2.5d

Oppskriftsutvalg:

- trykk på eller for å velge en drikk
- trykk på for å bekrefte



6.2.5e

Volum:

- press på eller for å endre volumet for de forskjellige koppstørrelsene
- trykk på for å bekrefte og gå til neste skjerm
- ▶ *De fleste volumene kan stilles inn fra 0-30 ml til 2000 ml (avhengig av oppskrift)*



6.2.5f

Styrke:

- ▶ *Bruk for å bytte mellom forhold og gram/120 ml*
- trykk på eller for å endre forholdet mellom ingrediens/vann
- trykk på for å bekrefte
- ▶ *Antallet ingredienser kan variere per drikk.*

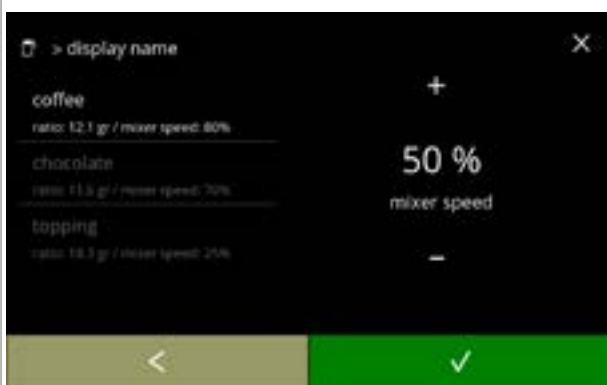

6.2.5g

Blanderhastighet:

- trykk på eller for å endre blanderhastighet
- trykk på for å bekrefte
 - » gå til forrige skjerm for neste ingrediens
 - » gå til neste skjerm når alle ingredienser har blitt definert



6.2.5h

Bekreftelseskjerm:

- ▶ *Et sammendrag av de nye ingrediensinnstillingene vises på venstre side.*
- trykk på for å bekrefte og endre neste ingrediens (hvis tilgjengelig) og gå til skjerm [6.2.5f](#)
- trykk på **lagre** for å bekrefte den siste ingrediensen i oppskriften er angitt, og gå til neste skjerm



6.2.5i

Informasjonsskjerm:

- skjerm [6.2.5aq](#) vises etter noen sekunder for på teste oppskriften



6.2.5j

Oppskriftsredaktør karusell:

- trykk på "oppskriftsredaktør ekspert" for å bekrefte
- trykk på eller for å gå til "oppskriftsredaktør basic" ([6.2.5b på s.70](#))



6.2.5k

Velg undergruppen:

- trykk på "kanneoppskrift" eller "koppoppskrift" og gå til neste skjerm

6.2.5l





Oppskriftsutvalg:

- trykk på  eller  for å velge en drikk
- trykk på  for å bekrefte

6.2.5m







Volum:

- press på  eller  for å endre volumet for de forskjellige koppstørrelsene
- trykk på  for å bekrefte og gå til neste skjerm
- ▶ *De fleste volumene kan stilles inn fra 0-30 ml til 2000 ml (avhengig av oppskrift)*

6.2.5n



Styrke:

- ▶ *Bruk  for å bytte mellom forhold og gram/120 ml*
- trykk på  eller  for å endre forholdet mellom ingrediens/vann
- trykk på  for å bekrefte
- ▶ *Antallet ingredienser kan variere per drikk.*

6.2.5o



Ingredienser som påvirkes av styrkeknappene:

- trykk på avkrysningruten
- ▶ *Dette avgjør om en ingrediens blir endret eller ikke når styrkeinnstillingen på skjermen for valg av drikk endres, se [4.1a på s.7](#)*
- trykk på  for å bekrefte
- ▶ *For ingredienser som allerede har en høy dosering er det bedre å ikke bruke dette alternativet - store mengder pulver kan føre til blokkering i blandekammeret.*



6.2.5p

Forhold mellom vann og ingrediens:

- trykk **+** eller **-** for å endre prosentandelen for valgte ingrediens
- ▶ *Alle ingredienser må samlet distribueres ved 100 %.*
- trykk på **✓** for å bekrefte

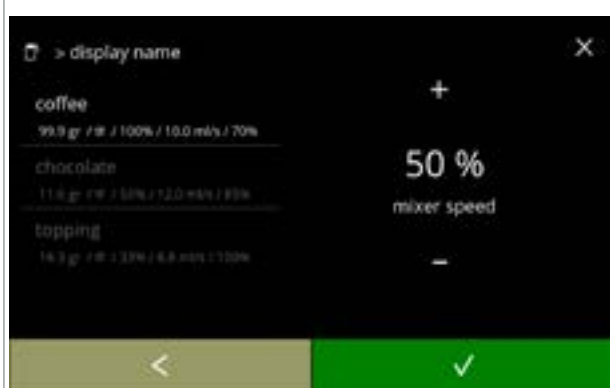

6.2.5q

Blanderhastighet:

- trykk **+** eller **-** for å endre blanderhastigheten for valgte ingrediens
- trykk på **✓** for å bekrefte
 - » gå til forrige skjerm for neste ingrediens
 - » gå til neste skjerm når alle ingredienser har blitt definert



6.2.5r

Bekreftelseskjerm:

- ▶ *Et sammendrag av de nye ingrediensinnstillingene vises på venstre side.*
- trykk på **✓** for å bekrefte og endre neste ingrediens (hvis tilgjengelig) og gå til skjerm [6.2.5n](#)
- trykk på **lagre** for å bekrefte at den siste ingrediensen i oppskriften er angitt, og gå til neste skjerm

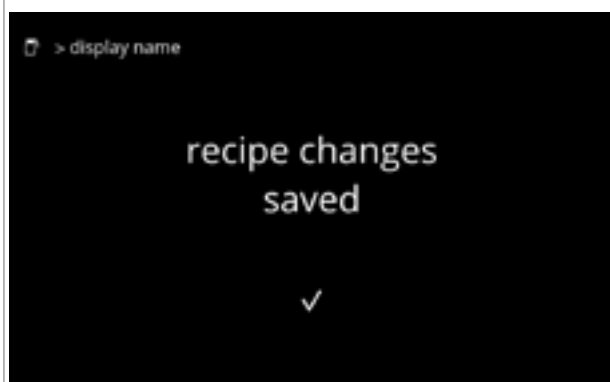

6.2.5s

Informasjonsskjerm:

- skjerm [6.2.5aq](#) vises etter noen sekunder for på teste oppskriften



6.2.5t

Oppskriftkarusell:

- trykk på "oppskriftsbygger" for å bekrefte
 - trykk på ◀ eller ▶ for å bla gjennom undermenyen til oppskrifter:
 - » slett oppskrift [6.2.5ak på s.79](#)
 - » oppskriftsredaktør [6.2.5a på s.70](#)
- QR-koden på skjermen refererer til denne håndboken (online).



6.2.5u

Oppskriftsbygger karusell:

- trykk på "lag ny oppskrift" for å bekrefte
- trykk på ◀ eller ▶ for å gå til "kopier oppskrift" ([6.2.5ai på s.78](#))



6.2.5v

Navn på oppskrift:

- En oppskrift må ha et unikt navn, og drikknavnet kan endres senere.
- trykk på ▶ eller "angi navn på oppskrift" for å bekrefte

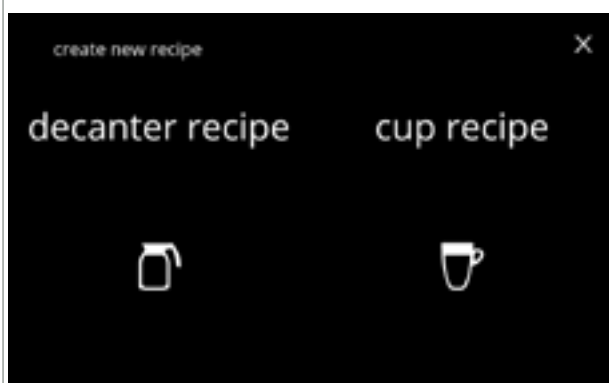

6.2.5w

Velg undergruppen:

- trykk på "kanneoppskrift" eller "koppoppskrift" og gå til neste skjerm



- Skriv inn det nye unike oppskriftsnavnet:
- trykk på **◀** eller **▶** for å bla gjennom alfabetet
 - trykk på tegnet mellom **◀ ▶** for å sette sammen det nye navnet på drikken
 - » trykk på **ABC** for store bokstaver
 - » trykk på **à..ç..ê** for spesialtegn
 - » trykk på **123#*** for tall
 - » trykk på **▢** for et mellomrom
 - » trykk på **✕** for å fjerne forrige inntasting
 - trykk på **✓** for å bekrefte det nye oppskriftsnavnet

6.2.5x

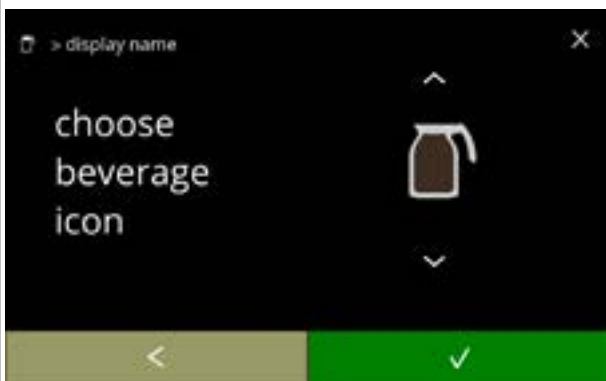

- Velg et drikkeikon (valgfritt):
- trykk på **◀** eller **▶** for å bla gjennom de standard drikkeikonene
 - trykk på et ikon for å velge det
 - trykk på **✓** for å bekrefte
 - ▶ *Det er bare mulig å bekrefte dersom det er gjort en endring.*
 - ▶ *Du kan velge kundespesifikke drikkebilder på et senere tidspunkt ([§6.2.3 på s.65](#))*

6.2.5y



- Velg en ingrediens:
- trykk på **◀** eller **▶** for å bla gjennom ingrediensene
 - trykk på navnet til en ingrediens for å velge den
 - trykk på **✓** for å bekrefte
 - ▶ *Du kan ikke legge til ingredienser*
 - Hvis en ingrediens ikke eksisterer, kan en "premix" brukes og navnet på denne kan endres.*

6.2.5z



- Velg en annen ingrediens:
- trykk på **[tilsett ingrediens]** for å gå tilbake til forrige skjerm
 - trykk på **▶** for å gå til neste skjerm
 - ▶ *Ingen andre ingredienser kan velges i en kopiert oppskrift, så **[tilsett ingrediens]** kan ikke velges.*

6.2.5aa



6.2.5ab

Volum:

- press på **+** eller **-** for å endre volumet for de forskjellige koppstørrelsene
- trykk på **✓** for å bekrefte og gå til neste skjerm
- ▶ *De fleste volumene kan stilles inn fra 0–30 ml til 2000 ml (avhengig av oppskrift)*



6.2.5ac

Styrke:

- ▶ *Bruk **↕** for å bytte mellom forhold og gram/120 ml*
- trykk på **+** eller **-** for å endre forholdet mellom ingrediens/vann
- trykk på **✓** for å bekrefte
- ▶ *Antallet ingredienser kan variere per drikk.*

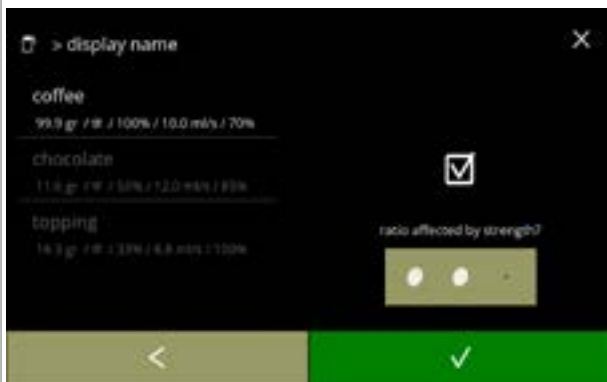

6.2.5ad

Ingredienser som påvirkes av styrkeknappene:

- trykk på avkrysningruten
- ▶ *Dette avgjør om en ingrediens blir endret eller ikke når styrkeinnstillingen på skjermen for valg av drikk endres, se [4.1a på s.7](#)*
- trykk på **✓** for å bekrefte
- ▶ *For ingredienser som allerede har en høy dosering er det bedre å ikke bruke dette alternativet - store mengder pulver kan føre til blokkering i blandekammeret.*



6.2.5ae

Forhold mellom ingrediensene:

- trykk **+** eller **-** for å endre prosentandelen for valgte ingrediens
- ▶ *Alle ingredienser må samlet distribueres ved 100 %.*
- trykk på **✓** for å bekrefte



6.2.5af

Blanderhastighet:

- trykk **+** eller **-** for å endre blanderhastigheten for valgte ingrediens
- trykk på **✓** for å bekrefte
 - » gå til forrige skjerm for neste ingrediens
 - » gå til neste skjerm når alle ingredienser har blitt definert



6.2.5ag

Bekreftelseskjerm:

- *Et sammendrag av de nye ingrediensinnstillingene vises på venstre side.*
- trykk på **✓** for å bekrefte og endre neste ingrediens (hvis tilgjengelig) og gå til skjerm [6.2.5ac](#)
- trykk på **lagre** for å bekrefte at den siste ingrediensen i oppskriften er angitt, og gå til neste skjerm



6.2.5ah

Informasjonsskjerm:

- skjermen ([6.2.5aq](#)) vises etter noen sekunder for at du skal kunne teste oppskriften



6.2.5ai



Oppskriftsbygger karusell:

- *En ny oppskrift opprettes med utgangspunkt i en eksisterende oppskrift. Etter at denne oppskriften er kopiert, må den nye få et unikt navn, og deretter bli redigert videre i "oppskriftsredaktør".*
- trykk på "kopier oppskrift" for å bekrefte
- trykk på **◀** eller **▶** for å gå til "lag ny oppskrift" ([6.2.5u på s.75](#))



6.2.5aj



Kopier oppskrift:

- trykk på  eller  for å velge en oppskrift
- trykk på  for å bekrefte og gå til [6.2.5u på s.75](#)



6.2.5ak

Oppskriftkarusell:

- trykk på "slett oppskrift" for å bekrefte
- trykk på  eller  for å bla gjennom undermenyen til oppskrifter:
 - » oppskriftsredaktør [6.2.5a på s.70](#)
 - » oppskriftsbygger [6.2.5t på s.75](#)
- *Bare nye oppskrifter kan bli slettet, standard oppskrifter vil bli tilbakestillt til standardverdiene.*

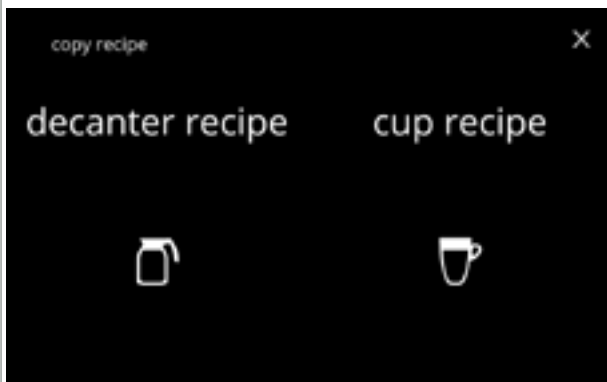

6.2.5al

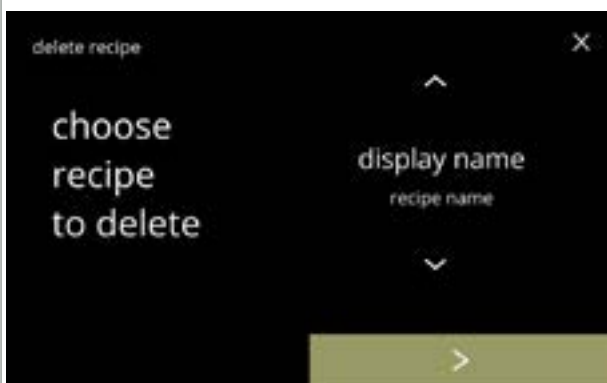

Velg undergruppen:

- trykk på "kanneoppskrift" eller "koppoppskrift" og gå til neste skjerm



6.2.5am

Slette oppskrift:

- trykk på  eller  for å velge en oppskrift
- trykk på  for å bekrefte
 - » for ny oppskrift, gå til neste skjerm
 - » for en standard oppskrift, gå til skjermen [6.2.5ao](#)

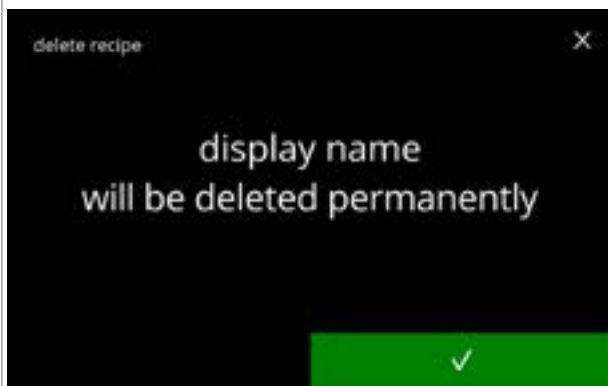

6.2.5an

Bekreftelseskjerm:

- trykk for å bekrefte, og gå deretter til skjerm [6.2.5ap](#)

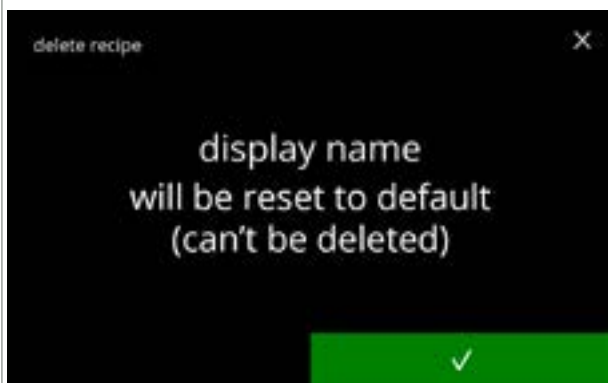

6.2.5ao

Bekreftelseskjerm:

- trykk på for å bekrefte og gå til neste skjerm
- ▶ *Drikken vil også bli fjernet fra skjermen for valg av drikke.*

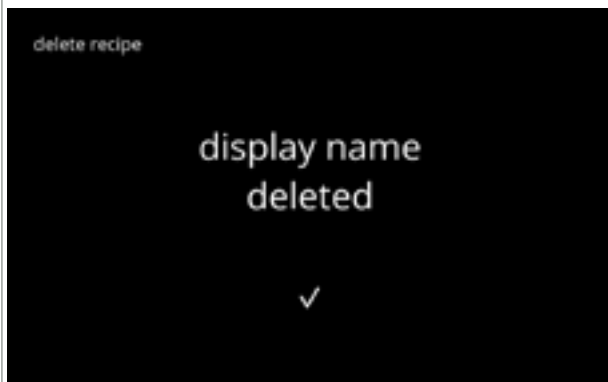

6.2.5ap

Informasjonsskjerm:

- skjerm [6.2.5am](#) vises etter noen sekunder



6.2.5aq

Test av oppskrift:

- trykk på nei, avhengig av startpunktet vil en av følgende skjermer vises:
 - » oppskriftsredaktør basic [6.2.5b på s.70](#)
 - » oppskriftsredaktør ekspert [6.2.5j på s.72](#)
 - » lag ny oppskrift [6.2.5j på s.72](#)
 - » kopier oppskrift [6.2.5j på s.72](#)
- trykk på tak for å gå til neste skjerm

Test av volum:

- trykk på en av volumene
- trykk på **✓** for å bekrefte
- trykk på **◀** for å gå tilbake til forrige skjerm

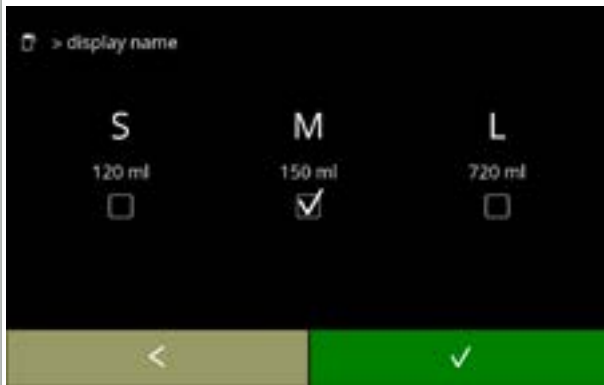

6.2.5ar

Informasjonsskjerm:

- plasser en tom beholder under drikkutløpet
- trykk på **start** for å starte doseringen



6.2.5as

Tilbereder drikke:

- vennligst vent



6.2.5at

Testing:

- kontroller volum og styrken/smaken
- oppskrift **ikke ok**, trykk på **nei**, avhengig av startpunktet vil en av følgende skjermer vises:
 - » standard oppskrift, gå til neste skjerm
 - » ny/kopiert oppskrift gå til skjermen [6.2.5m på s.73](#)
- oppskrift **ok**, trykk på **tak**, skjermen [6.2.5ax](#) vises



6.2.5au

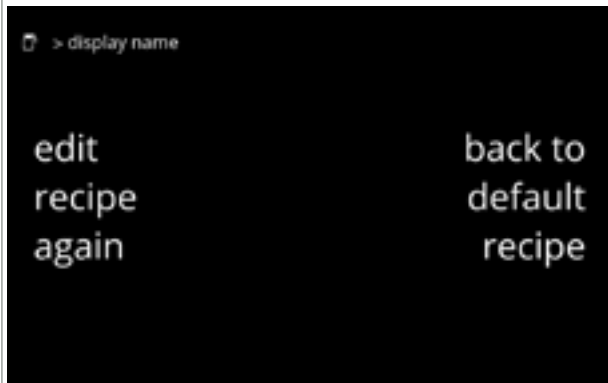

6.2.5av

Oppskrift ikke tilfredsstillende:

- trykk på **tilbake til standard oppskrift** for å angre endringene og gå til neste skjerm
- trykk på **rediger oppskrift igjen**, avhengig av startpunktet vil en av følgende skjermer vises:
 - » oppskriftsredaktør basic [6.2.5e på s.71](#)
 - » oppskriftsredaktør ekspert [6.2.5m på s.73](#)



6.2.5aw

Tilbake til standard oppskrift:

- vennligst vent, avhengig av startpunktet vil en av følgende skjermer vises etter et par sekunder:
 - » oppskriftsredaktør basic [6.2.5b på s.70](#)
 - » oppskriftsredaktør ekspert [6.2.5j på s.72](#)



6.2.5ax

Test et annet volum:

- trykk på **tak** og gå til [6.2.5ar](#)
- trykk på **nei**, avhengig av startpunktet vil en av følgende skjermer vises:
 - » oppskriftsredaktør basic [6.2.5b på s.70](#)
 - » oppskriftsredaktør ekspert [6.2.5j på s.72](#)
 - » lag ny oppskrift [6.2.5u på s.75](#)
 - » kopier oppskrift [6.2.5ai på s.78](#)

6.2.6 Velg ingrediensbeholdere

Standard *instant* ingredienser er tilgjengelige i denne maskinen:

- | | | | |
|------------------|-----------|----------|---------------------------|
| • vanlig kaffe | • topping | • sukker | • egendefinert ingrediens |
| • espresso kaffe | • kakao | • suppe | • Premiks 1–6 |

- ▶ *Bruk bare ingredienser som er egnet for automater.*
- ▶ *Navnet på ingrediensene kan endres i [§6.2.7 på s.86](#).*
- ▶ *Hvis en ingrediens blir endret eller fjernet, vil alle drikker som inneholder den ingrediensen bli fjernet fra skjermen.*
- ▶ *For ukjente ingredienser er premiks 1 til 6 tilgjengelig. Endre navnet på premikser i [§6.2.7 på s.86](#).*



6.2.6

Velg en ingrediens per beholder:

- trykk på "velg ingrediensbeholder" for å bekrefte
- trykk på eller for å bla gjennom drikkemenyen

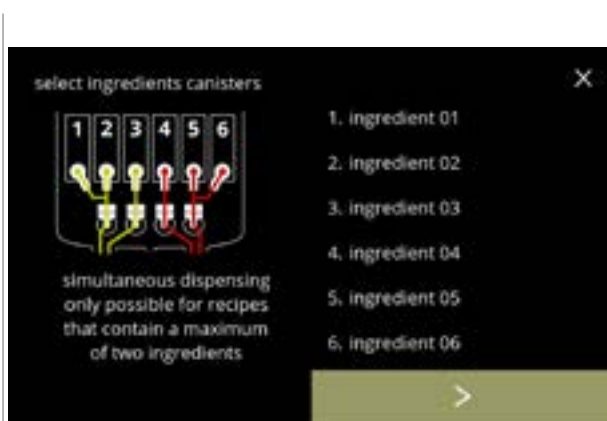

6.2.6a

Velg en ingrediens:

- trykk på for å velge neste beholder([6.2.6e](#))
- ▶ *Skjermen avhenger av konfigurasjonen på maskinen, se [§8.3 på s.139](#).*
- trykk på en ingrediens for å velge og gå til neste skjerm
- ▶ *Bekreft er bare mulig dersom det er gjort en endring.*



6.2.6b

Tildel en ingrediens til en beholder:

- trykk på eller for å bla gjennom de tilgjengelige ingrediensene
 - » velg en eksisterende ingrediens og trykk gå til [6.2.6e](#)
 - » velg "**egendefinert ingrediens**" (for å skrive inn et unikt ingrediensnavn), trykk og gå til neste skjerm
- ▶ **"Ingen ingrediens"** er også mulig
- ▶ *Antallet trinn på må fullføres avhenger av antall beholdere.*

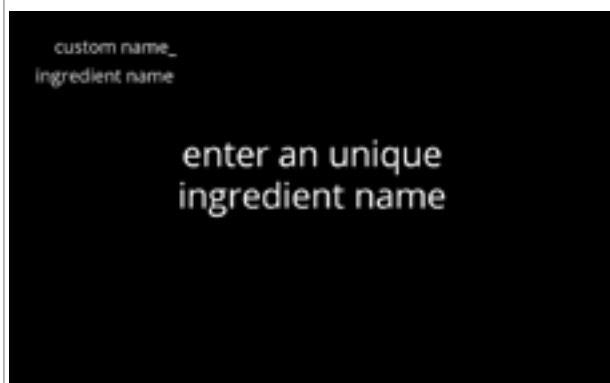

6.2.6c

Informasjonsskjerm:

- skjerm [6.2.6d](#) vises etter noen sekunder



6.2.6d

Skriv inn det nye egendefinerte ingrediensnavnet:

- trykk på eller for å bla gjennom alfabetet
- trykk på tegnet mellom for å sette sammen det nye navnet på en ingrediens
 - » trykk på **ABC** for store bokstaver
 - » trykk på **à..ç..ê** for spesialtegn
 - » trykk på **123#*** for tall
 - » trykk på for et mellomrom
 - » trykk på for å fjerne forrige inntasting
- trykk på for å bekrefte det nye ingrediensnavnet



6.2.6e

Neste beholder(e):

- *Skjermen avhenger av konfigurasjonen på maskinen, se [§8.3 på s.139](#).*
- trykk på eller for å bla gjennom de tilgjengelige ingrediensene
- trykk på en ingrediens for å velge den, og gå til neste skjerm; trykk på og gå til neste skjerm
- *Bekreft er bare mulig dersom det er gjort en endring.*

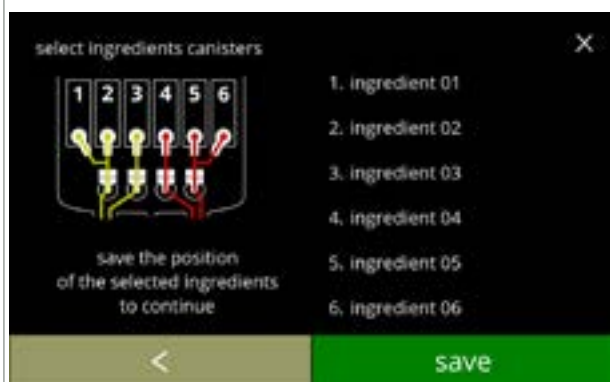

6.2.6f

Kontrollskjerm:

- *Denne skjermen vises når eller trykkes etter siste beholder.*
- trykk på for å gå tilbake til forrige skjerm
- trykk på **lagre** for å bekrefte



6.2.6g

Informasjonsskjerm:

- skjerm [6.2.6](#) vises etter noen sekunder
- ▶ *Bare hvis en ny ingrediens er forskjellig fra én av de originale, gå til [§6.2.1 på s.61](#). Drikkene som er laget med den forrige ingrediensen er satt til inaktive, og navnene deres er erstattet av de 3 prikkene. Derfor må du kombinere nye drikker med knappene. Når denne handlingen er fullført, vil maskinen være i drift igjen med de nye ingrediensene.*

6.2.7 Endre navn på ingrediens

I denne menyen kan navnet på ingrediensen endres til et egendefinert ingrediensnavn.

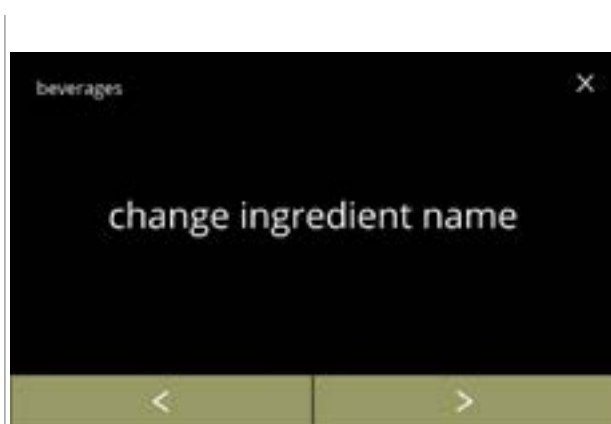

6.2.7

Endre navn på ingrediens:

- trykk på "endre navn på ingrediens" for å bekrefte
- trykk på ◀ eller ▶ for å bla gjennom drikkemenyen



6.2.7a

Tilgjengelige ingrediensbeholdere:

- trykk på ◀ eller ▶ for å bla gjennom de tilgjengelige ingrediensbeholderene
- trykk på en ingrediens for å velge og gå til neste skjerm



6.2.7b

Skriv inn det nye egendefinerte ingrediensnavnet:

- trykk på ◀ eller ▶ for å bla gjennom alfabetet
- trykk på tegnet mellom ◀ ▶ for å sette sammen det nye navnet på en ingrediens
 - » trykk på ABC for store bokstaver
 - » trykk på à..ç..ê for spesialtegn
 - » trykk på 123#* for tall
 - » trykk på [] for et mellomrom
 - » trykk på ✕ for å fjerne forrige inntasting
- trykk på ✓ for å bekrefte det nye ingrediensnavnet

Informasjonsskjermer:

- skjerm [6.2.7a](#) vises etter noen sekunder



6.2.7c

6.2.8 Tilpasse drikkestyrke

I denne menyen kan du velge styrkene som du kan velge på skjermen for drikkevalg. Trinnstørrelsen (%) for styrken kan også justeres (0–20 %).

Denne standardverdien gjelder alle drikker på skjermen for drikkevalg.

trinnstørrelse (6.2.8a)			standard styrkeinnstilling (6.2.8c)
1 %	minimum		90 %
10 %	standard		100 %
20 %	maksimum		110 %

► Når du setter trinnstørrelsen til 0 % så vil du slå av styrkekontrollen, og dermed vil knappen forsvinne fra skjermen med drikkevalg.

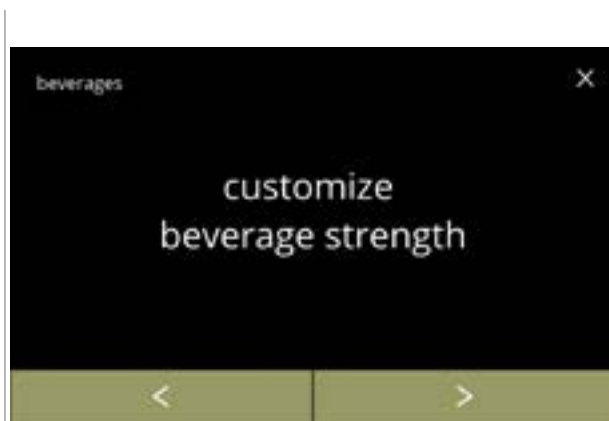

6.2.8

Angi økningen for drikkestyrke (%):

- trykk på "tilpasse drikkestyrke" for å bekrefte
- trykk på eller for å bla gjennom drikkemenyen



6.2.8a

Angi trinnstørrelsen (%) for drikkestyrke:

- trykk på eller for å angi trinnstørrelsen (%) til styrkeknappen, og gå til neste skjerm
- trykk på eller for å gå til neste skjerm [6.2.8c](#) for å angi standard styrke

► Når du setter trinnstørrelsen til 0 % så vil du slå av styrkekontrollen, og dermed vil knappen forsvinne fra skjermen med drikkevalg.



6.2.8b

Bekreft endringene:

- trykk på for å bekrefte

► Lagring er bare mulig dersom det er gjort en endring.



6.2.8c

Endre standard styrke:

- trykk på eller for å angi standard styrke
- trykk på eller for å bla gjennom menyen for drikkestyrke

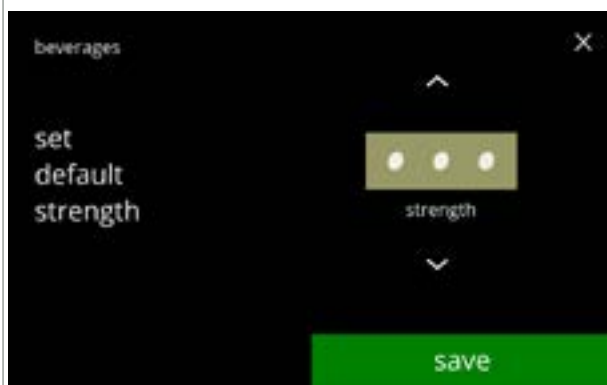

6.2.8d

Bekreft endringene:

- trykk på for å bekrefte

► *Lagring er bare mulig dersom det er gjort en endring.*



Deaktivert styrkeknapp:

- *Når du setter trinnstørrelsen til 0 % (skjerm [6.2.8a](#)) så vil du slå av styrkekontrollen, og dermed vil knappen forsvinne fra skjermen med drikkevalg.*

6.2.9 Angi standardvolum

På denne menyen kan du velge standard volum på skjermen for drikkevalg.





Denne standardverdien gjelder alle drikker på skjermen for drikkevalg.

Mengden i ml per drikke kan justeres på oppskriftsmenyen [§6.2.5 på s.69](#).



6.2.9

Endre standard volum:

- trykk på  eller  for å angi standard volum
- trykk på  eller  for å bla gjennom drikkemenyen



6.2.9a

Bekreft endringene:

- trykk på  for å bekrefte
- ▶ Lagring er bare mulig dersom det er gjort en endring.



6.2.10 Samtidig dispenserbare drikker

Denne *informasjonsmenyen* kan benyttes til å se hvilke drikker som kan dispenserers samtidig. Drikkene som kan dispenserers samtidig avhenger av ingrediensene som er koblet til blandesystemene som er koblet til respektiv side av drikkutløpene.

Vannvelgeren, som leverer vann til de forskjellige blandesystemene har også en viss påvirkning på hvilke drikker som kan bli dispensert samtidig.



Kontroll av hvilke drikker som kan dispenserers samtidig

- trykk på "Samtidig dispenserbare drikker" for å bekrefte
- trykk på  eller  for å bla gjennom drikkemenyen

6.2.10

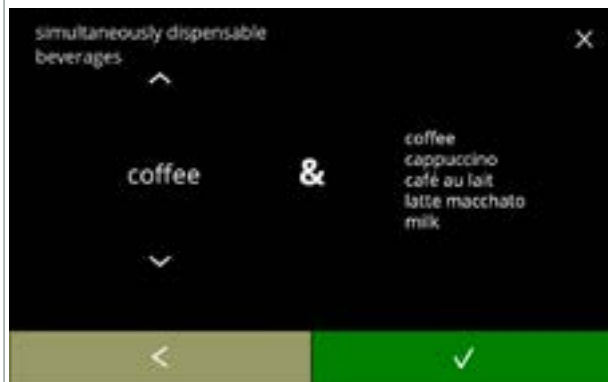

Informasjonsskjerm:

- trykk på  eller  for å velge en drikke
- trykk på  for å bekrefte

► På høyre siden av skjermen har du en liste over alle drikker som kan dispenserers samtidig som drikken som er valgt på venstre side.

6.2.10a

6.3 Maskinmeny

Du kan programmere maskininnstillingene i denne menyen.

Velg ett av de tilgjengelige valgene:

- trykk på **◀** eller **▶** for å velge neste alternativ av "maskinmenyen"
- trykk i "tekstområdet" for å velge neste nivå i den menyen
- trykk på **⌂** for å gå tilbake til [kapittel 6. Programmeringsmeny på s.17](#)

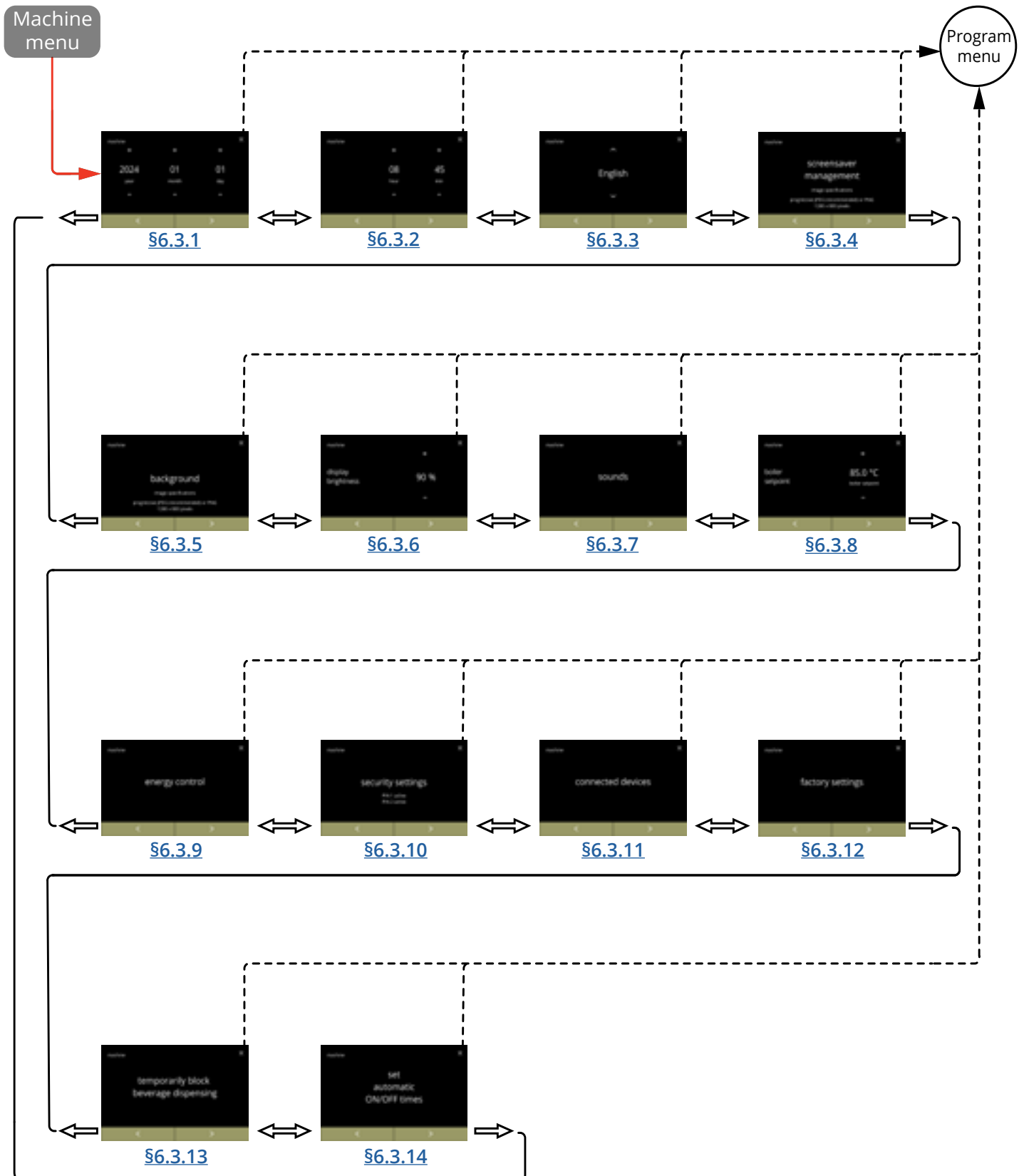

6.3.1 Dato

Juster året/måned/datoer.

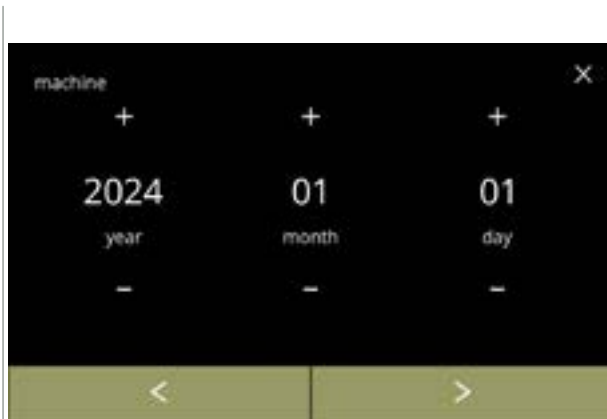

6.3.1

Endre datoen:

- trykk på **+** eller **-** for å angi år, måned eller dag
- trykk på **<** eller **>** for å bla gjennom maskinmenyen

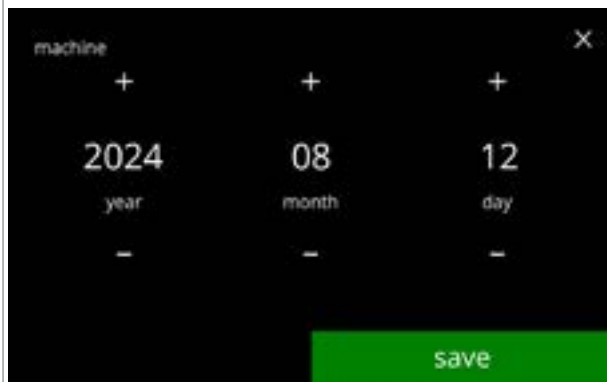

6.3.1a

Bekreft endringene:

- trykk på **lagre** for å bekrefte
- ▶ *Lagring er bare mulig dersom det er gjort en endring.*

6.3.2 Tid

Juster tiden.

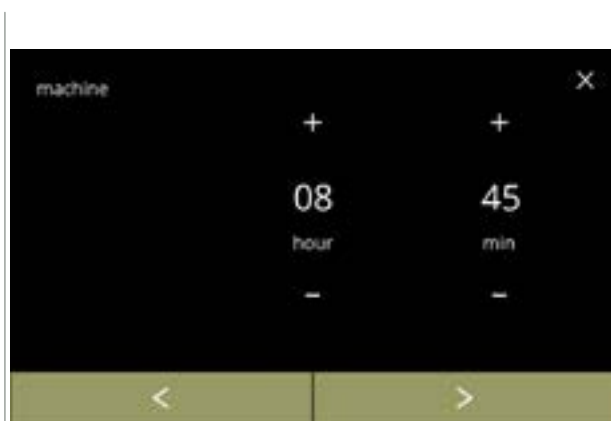

6.3.2

Endre tiden:

- trykk på **+** eller **-** for å angi gjeldende time og minutter
- trykk på **<** eller **>** for å bla gjennom maskinmenyen

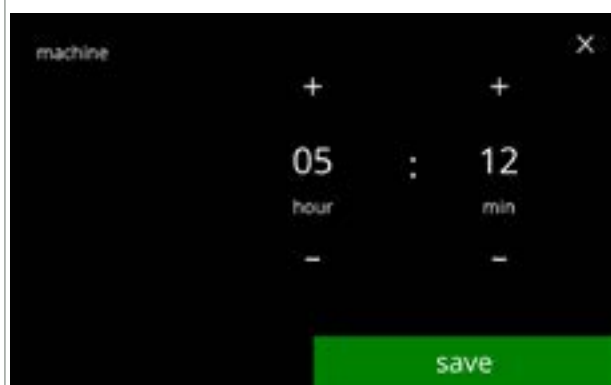

6.3.2a

Bekreft endringene:

- trykk på **lagre** for å bekrefte
- ▶ *Lagring er bare mulig dersom det er gjort en endring.*

6.3.3 Språk

De tilgjengelige språkene er:



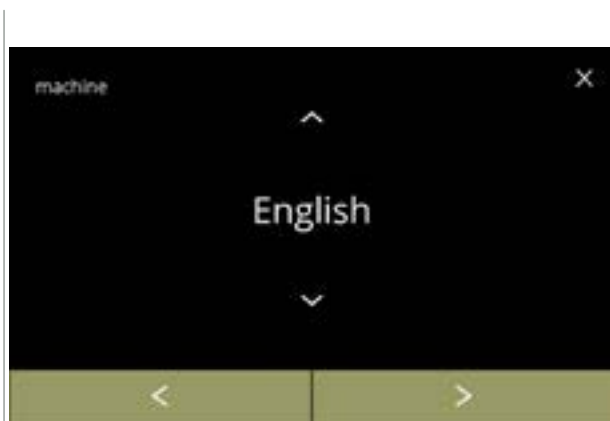

- Engelsk
- Spansk
- Fransk
- Italiensk
- Nederlandsk
- Norsk
- Polsk
- Portugisisk
- Svensk
- Dansk
- Tysk

Standard: Engelsk



6.3.3

Endre språk:

- trykk på  eller  for å bla gjennom de tilgjengelige språkene
- trykk på språket for å angi som gjeldende språk
- trykk på  eller  for å bla gjennom maskinmenyen

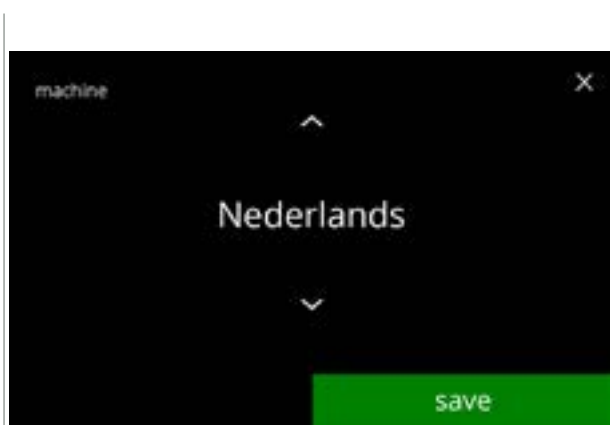

6.3.3a

Bekreft endringene:

- trykk på  for å bekrefte
- ▶ *Lagring er bare mulig dersom det er gjort en endring.*

6.3.4 Skjermsparer administrasjon

I denne menyen kan du angi når skjermsparereren skal aktiveres.

innstilling	skjermbeskytter
standard	15 min.
minimum	1 min.
maksimum	90 min.

Skjermsparereren kan stilles inn som en egendefinert skjermsparer. Du kan når som helst gå tilbake til standard skjermsparer.

- ▶ Skjermsparerbildet trenger ikke en gjennomskiktig bakgrunn.
- ▶ Skjermsparereren kan også deaktiveres (se skjerm [6.3.4a](#))



6.3.4

Endre skjermsparereren:

- trykk på "skjermspareradministrasjon" for å bekrefte
- trykk på eller for å bla gjennom maskinmenyen

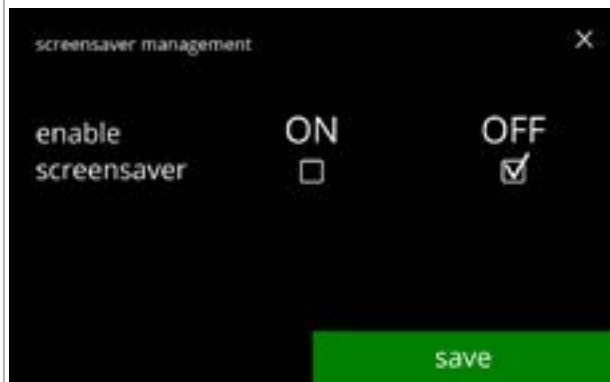

6.3.4a

Aktivere / deaktivere alternativer for skjermsparer:

- trykk på avmerkingsboksen for å aktivere skjermsparer:
 - » velg AV og lagre: gå til neste skjermbilde
 - » velg PÅ og : gå til skjermen [6.3.4c](#)
- ▶ Lagring er bare mulig dersom det er gjort en endring.

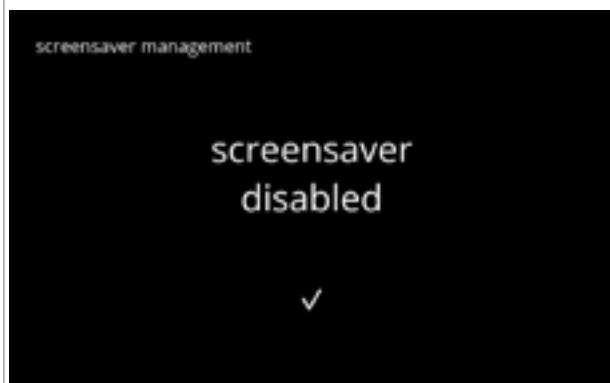



6.3.4b

Informasjonsskjerm:

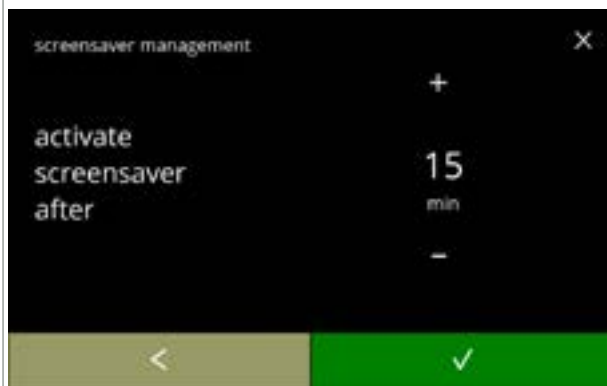
- skjerm [6.3.4](#) vises etter noen sekunder





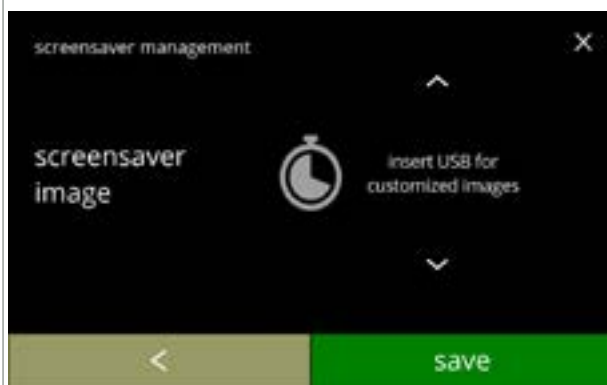

6.3.4c

- Angi tid for når skjermsparereren skal aktiveres
- trykk på  eller  for å velge tidspunkt for aktivering
 - trykk på  for å bekrefte



6.3.4d

Endre bildet på skjermsparereren:

- trykk på  for å gå til neste skjerm
- sett inn en USB-pinne
 - ▶ Dersom det ikke er en USB-pinne i maskinen vil alternativet være nedtonet.
- trykk på  eller  for å velge et egendefinert bilde, se spesifikasjonene under
- trykk på  for å gå til neste skjerm
 - ▶ Bildet  betyr at det kan ta en stund.

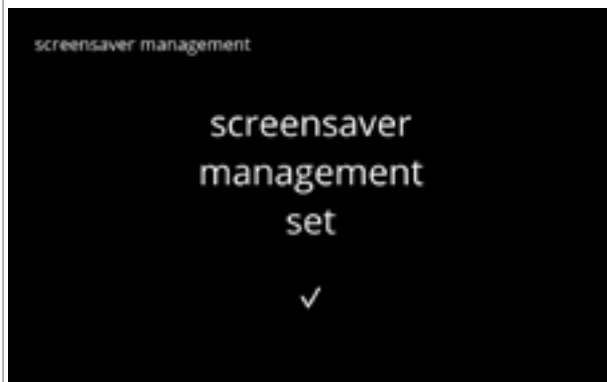

6.3.4e

Informasjonsskjermer:

- skjerm [6.3.4](#) vises etter noen sekunder

6.3.5 Bakgrunn



I denne menyen kan du velge bakgrunnen for skjermen for drikkevalg. Bakgrunnen kan settes til en egendefinert bakgrunn, se spesifikasjoner. Standardbakgrunnen er fortsatt tilgjengelig i GUI, så du kan alltid gå tilbake til standardbakgrunnen.

► Vi anbefaler **ikke** bruk av lyse farger eller hvitt på grunn av lesbarhet.



6.3.5



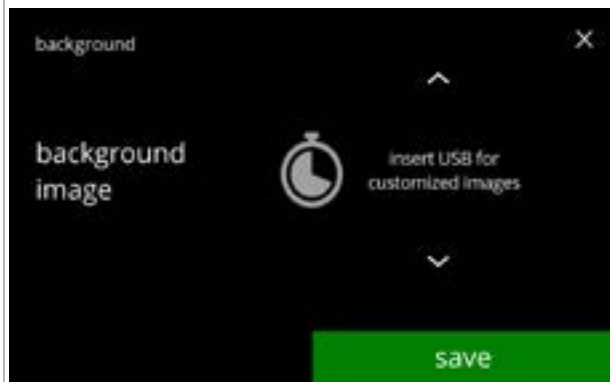

Endre bakgrunn:

- trykk på "bakgrunn" for å bekrefte
- trykk på  eller  for å bla gjennom maskinmenyen



6.3.5a

Endre bakgrunnsbilde:

- trykk på  for å gå til neste skjerm
- sett inn en USB-pinne
 - Dersom det ikke er en USB-pinne i maskinen vil alternativet være nedtonet.
- trykk på  eller  for å velge et egendefinert bilde
- trykk på **lagre** for å gå til neste skjerm
 - Lagring er bare mulig dersom det er gjort en endring.
 - Bildet  betyr at det kan ta en stund.

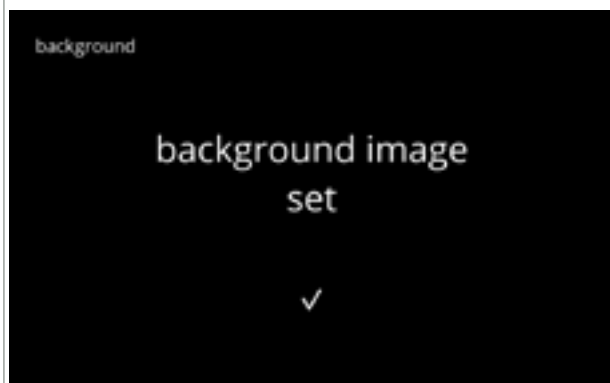

6.3.5b

Informasjonsskjerm:

- skjerm [6.3.5](#) vises etter noen sekunder

6.3.6 Lysstyrke display

Lysstyrken på displayet kan økes eller reduseres i trinn på 5 %.

innstilling	lysstyrke
standard	60 %
minimum	20 %
maksimum	100 %

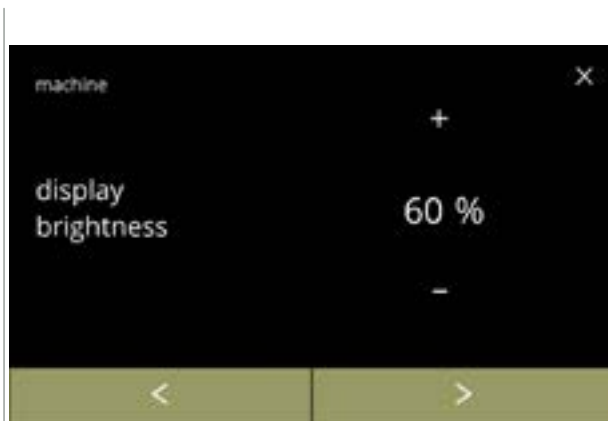

6.3.6

Endre lysstyrken på displayet:

- trykk på **+** eller **-** for å velge lysstyrke
- trykk på **←** eller **→** for å bla gjennom maskinmenyen



6.3.6a

Bekreft endringene:

- trykk på **lagre** for å bekrefte

► *Lagring er bare mulig dersom det er gjort en endring.*

6.3.7 Lydnivå på tilbakemelding

Lydnivået til tilbakemeldingen kan økes eller reduseres.

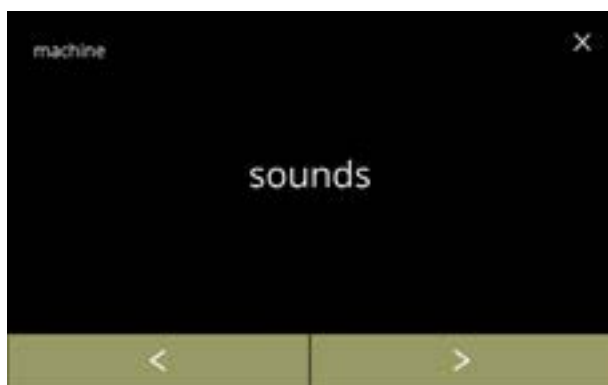

innstilling	lydnivå
standard	50 %
minimum	0 % (AV)
maksimum	100 %

Du kan aktivere en lyd som angir slutten på doseringen (deaktivert som standard). Dette varsler at doseringen er fullført







6.3.7

Endre lydtilbakemeldingen:

- trykk på "lyder" for å bekrefte
- trykk på  eller  for å bla gjennom maskinmenyen



Lydnivå på tilbakemelding:

- trykk på  eller  for å angi lydnivået
 - ▶ Når lydvolument økes eller reduseres, genereres et pip i det volumet for bekreftelse.
- trykk på  eller  for å gå til skjerm [6.3.7c](#)

6.3.7a

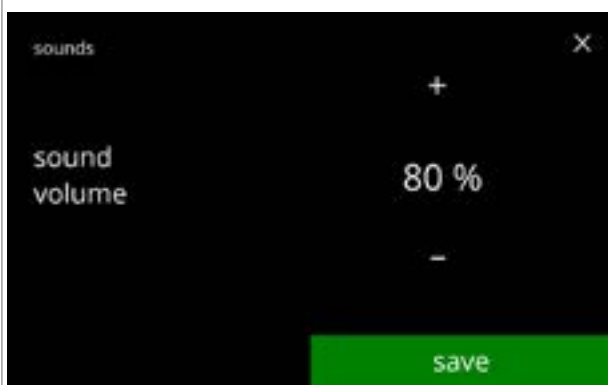

Bekreft endringene:

- trykk  for å bekrefte, og gå deretter til skjerm [6.3.7](#)
 - ▶ Lagring er bare mulig dersom det er gjort en endring.

6.3.7b



6.3.7c

Aktivere/deaktivere signalet for at drikken er ferdig:

- trykk på avmerkingsboksen for å velge signalet
- trykk på ◀ eller ▶ for å gå til skjerm [6.3.7a](#)

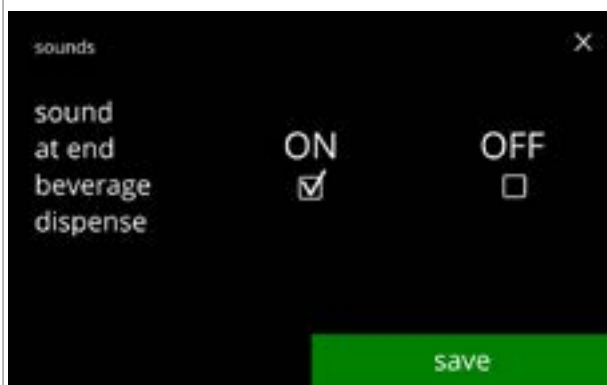

6.3.7d

Bekreft endringene:

- trykk **lagre** for å bekrefte, og gå deretter til skjerm [6.3.7](#)
- ▶ *Lagring er bare mulig dersom det er gjort en endring.*

6.3.8 Kjeletemperatur

Temperaturen er angitt med en absolutt temperaturinnstilling i grader Celsius

innstilling	temperatur
standard	85 °C
minimum	80 °C
maksimum	90 °C

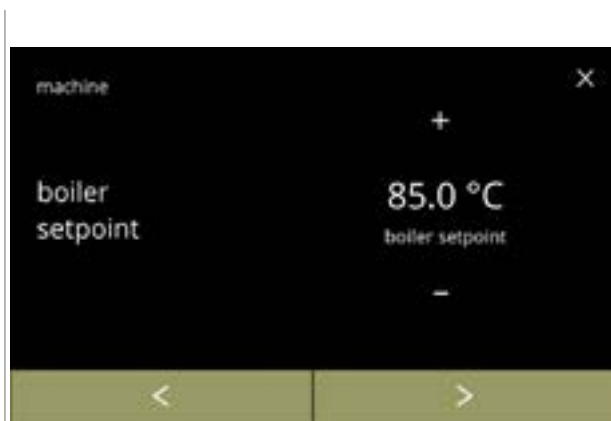

6.3.8

Endre kjeletemperatur:

- trykk på **+** eller **-** for å angi temperaturen
- trykk på **◀** eller **▶** for å bla gjennom maskinmenyen

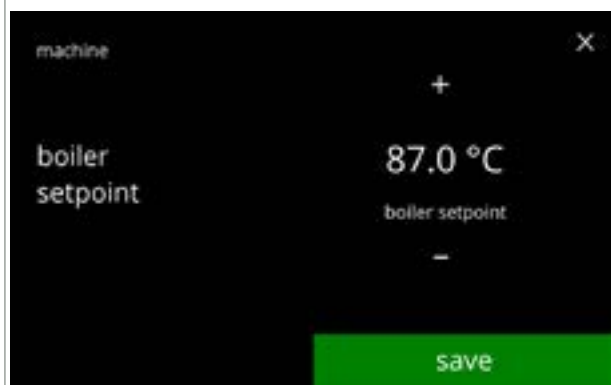

6.3.8a

Bekreft endringene:

- trykk på **lagre** for å bekrefte
- ▶ *Lagring er bare mulig dersom det er gjort en endring.*

6.3.9 Energisparemodus (ECO)

Etter den angitte tiden vil Bolero automatisk gå i hvilemodus. Systemet aktiveres når skjermen berøres.

Tidspunktet for energisparemodus kan angis som definert i tabellen nedenfor.

1	2	3	4	5	6
Av	15 min.	30 min.	1 time	2 timer	4 timer

Standard: 2 timer

Når energisparemodus er aktivert utføres følgende tiltak:

- kjeleoppvarming deaktivert
- baklysdisplay settes til lav prosent.
- vifte koblet ut

► *Energikontrollmodus er prioritert foran skjermsparermodus*

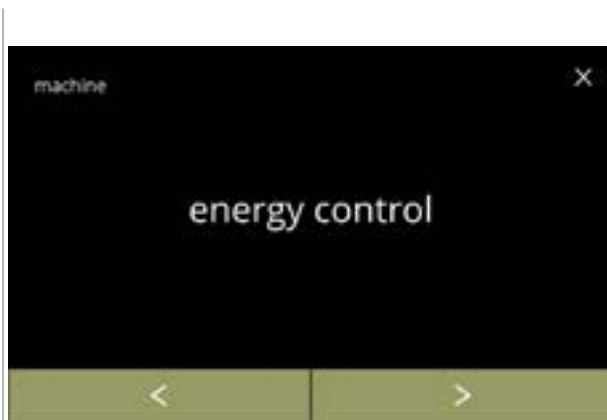

6.3.9

Endre energisparemodus:

- trykk på "øko-modus" for å bekrefte
- trykk på ◀ eller ▶ for å bla gjennom maskinmenyen



6.3.9a

Alternativ for aktivering / deaktivering av energisparermodus:

- trykk på avmerkingsboksen for å velge energisparemodus
 - » velg AV og **lagre**:
 - gå til neste skjermbilde
 - » velg PÅ og **✓**:
 - gå til skjermen [6.3.9c](#)

► *Lagring er bare mulig dersom det er gjort en endring.*

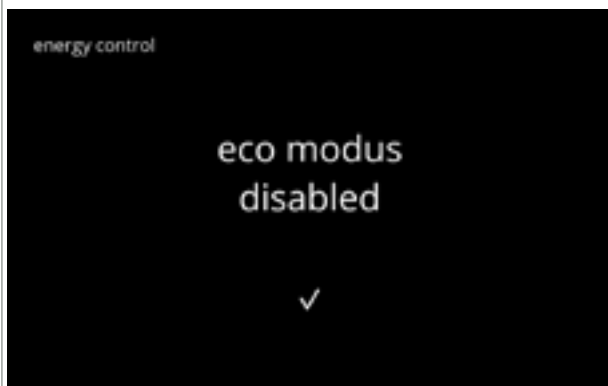



Informasjonsskjerm:

- skjerm [6.3.9](#) vises etter noen sekunder

6.3.9b



Angi tid for når øko-modus skal aktiveres:

- trykk på  eller  for å velge tidspunkt for aktivering
- trykk på avmerkingsboksen for å sette kjeletemperatur til 70 °C i eco-modus
- trykk på **lagre** for å bekrefte
- trykk på  for å gå tilbake til skjermen [6.3.9a](#)

6.3.9c



Informasjonsskjerm:

- skjerm [6.3.9](#) vises etter noen sekunder

6.3.9d

6.3.10 Sikkerhetsinnstillinger

I denne menyen kan innstillinger for PIN-kode defineres.

Det er to PIN-koder:

- PIN 1 (generell sikkerhet)
- PIN 2 (spesifikk sikkerhet)



[§8.4 på s.146](#) beskriver hvilken PIN-koder som beskytter hvilke alternativer.

Hvis du angir en PIN-kode for å få tilgang til menyen, forblir den gyldig til brukeren forlater menyen igjen.



6.3.10

Endre sikkerhetsinnstillinger:



- trykk på "sikkerhetsinnstillinger" for å bekrefte
- trykk på  eller  for å bla gjennom maskinmenyen

► Det vises på skjermen hvis en PIN-kode er aktiv.



6.3.10a

Endre sikkerhetsinnstillinger:

- trykk på "PIN1 for ubegrenset tilgang":
 - » PIN 1 er allerede angitt:
gå til skjerm [6.3.10f](#)
 - » PIN 1 er ikke angitt ennå:
gå til neste skjerm
- trykk på  eller  for å gå til skjerm [6.3.10g](#) for PIN 2



6.3.10b



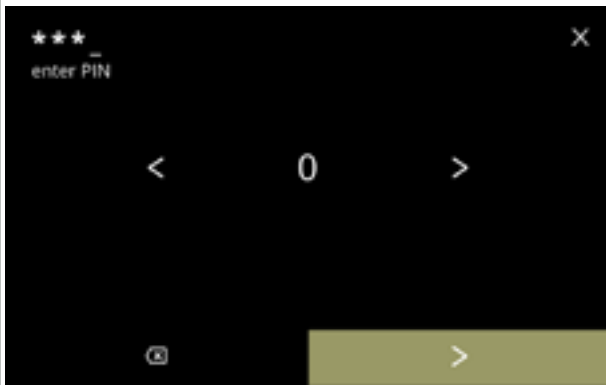

Angi PIN-kode:

- trykk på "Angi PIN" og gå til neste skjerm



6.3.10c

Angi PIN-koden på nytt:





- trykk på  eller  for å bla gjennom tallene
- trykk på nummeret for å velge
- trykk på  for å slette et PIN-nummer, se i venstre hjørne
- trykk på  når den firesifrede PIN-koden er tastet inn

► Når fire tall er tastet inn vises neste skjerm for å bekrefte PIN-koden.



6.3.10d

Bekreft PIN-koden:

- trykk på  eller  for å bla gjennom tallene
- trykk på nummeret for å velge
- trykk på  for å slette et PIN-nummer, se i venstre hjørne
- trykk på  for å bekrefte den inntastede PIN-koden og gå til neste skjerm

► Når PIN-koden **ikke** samsvarer vil du få et nytt forsøk på å taste inn riktig kode.

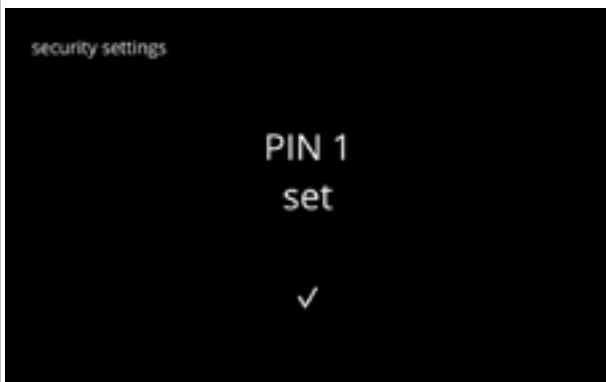

6.3.10e



Informasjonsskjerm:

- skjerm [6.3.10a](#) vises etter noen sekunder



6.3.10f





Endre PIN 1:

- trykk på "endre PIN 1" for å bekrefte og gå til neste skjerm
- trykk på  eller  for å gå til skjerm [6.3.10m](#)



6.3.10g

Angi PIN-koden på nytt:

- trykk på  eller  for å bla gjennom tallene
- trykk på nummeret for å velge
- trykk på  for å slette et PIN-nummer, se i venstre hjørne
- trykk på  for å bekrefte den inntastede PIN-koden og gå til neste skjerm

► Når PIN-koden **ikke** samsvarer vil du få et nytt forsøk på å taste inn riktig kode.

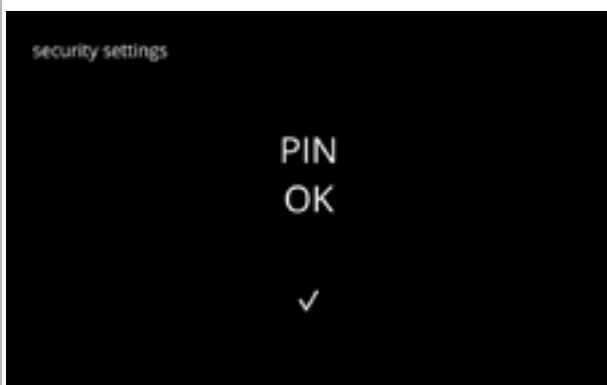

6.3.10h





Informasjonsskjerm:

- den neste skjermen vises etter noen sekunder



6.3.10i

Tast inn den nye PIN-koden:





- trykk på  eller  for å bla gjennom tallene
- trykk på nummeret for å velge
- trykk på  for å slette et PIN-nummer, se i venstre hjørne
- trykk på  når den firesifrede PIN-koden er tastet inn

► Når fire tall er tastet inn vises neste skjerm for å bekrefte PIN-koden.



6.3.10j

Bekreft den nye PIN-koden:

- trykk på  eller  for å bla gjennom tallene
- trykk på nummeret for å velge
- trykk på  for å slette et PIN-nummer, se i venstre hjørne
- trykk på  for å bekrefte den inntastede PIN-koden og gå til neste skjerm

► Når PIN-koden **ikke** samsvarer vil du få et nytt forsøk på å taste inn riktig kode.



6.3.10k

Informasjonsskjerm:

- skjerm [6.3.10a](#) vises etter noen sekunder

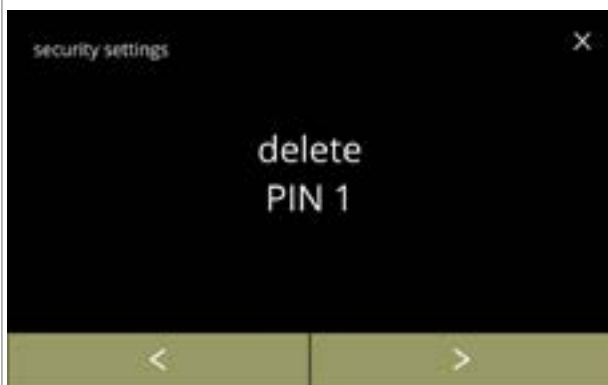

6.3.10l

Slette PIN 1:

- trykk på "slette PIN 1" for å bekrefte og gå til neste skjerm
- trykk på eller for å gå til skjerm [6.3.10f](#)

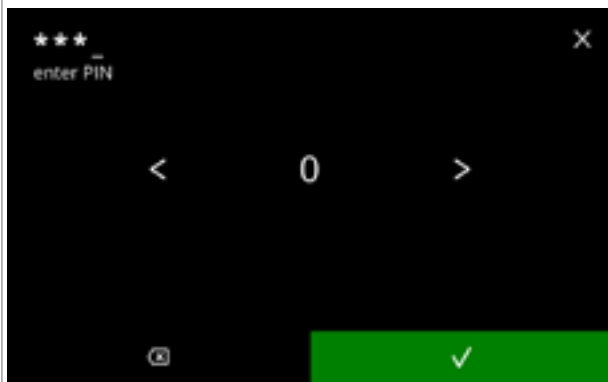

6.3.10m

Angi PIN-koden på nytt:

- trykk på eller for å bla gjennom tallene
- trykk på nummeret for å velge
- trykk på for å slette et PIN-nummer, se i venstre hjørne
- trykk på for å bekrefte den inntastede PIN-koden og gå til neste skjerm

► Når PIN-koden **ikke** samsvarer vil du få et nytt forsøk på å taste inn riktig kode.

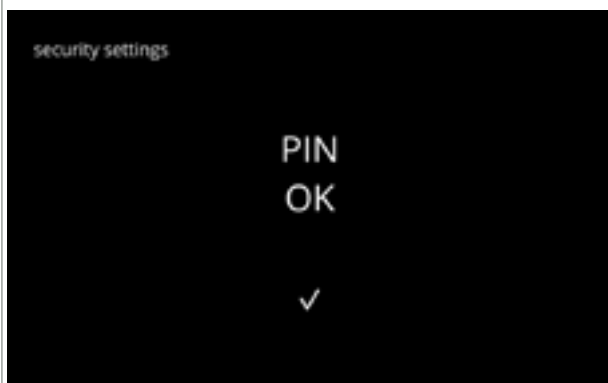

6.3.10n

Informasjonsskjerm:

- den neste skjermen vises etter noen sekunder

Bekreftelseskjerm:

- trykk på for å avbryte
- trykk på for å bekrefte og gå til neste skjerm

6.3.10o

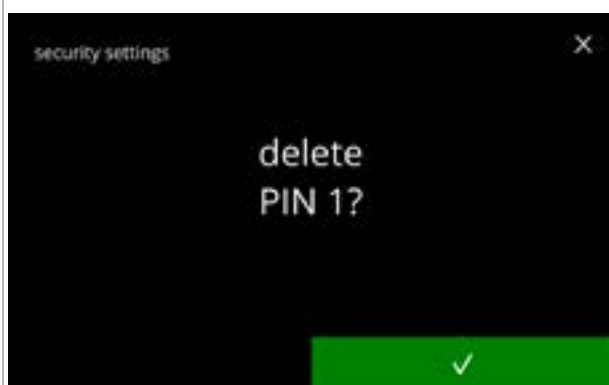

Informasjonsskjerm:

- skjerm [6.3.10a](#) vises etter noen sekunder

6.3.10p

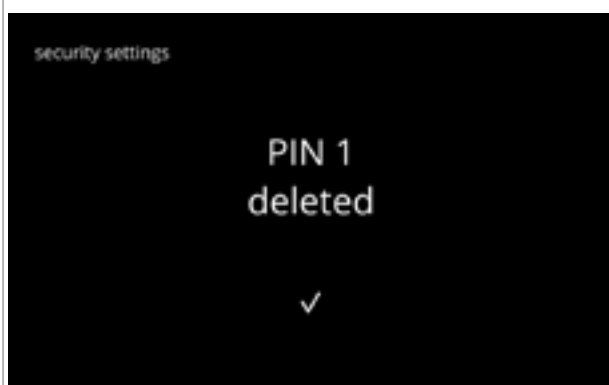

Endre sikkerhetsinnstillinger:

- trykk på "PIN 2 for begrenset tilgang" for å velge:
 - ▶ Skjermene som følger er de samme som for PIN 1 (men PIN 1 er byttet ut med PIN 2 i skjerm [6.3.10b](#) til [6.3.10p](#)).
- trykk på eller for å gå til skjerm [6.3.10a](#) for PIN 1

6.3.10q



6.3.11 Tilkoblede enheter

I denne menyen kan innstillinger for eksterne enheter som er koblet til maskinen angis eller endres.

Hvis det er tilkoblet en betalingsenhet, kan muligheten til å kansellere en drikke deaktiveres. Enheter som kan kobles til:

- betalingsenhet (med og uten mynter)

► *Et betalingssystem krever en ekstern strømforsyning, ta kontakt med forhandleren din for alternativer.*

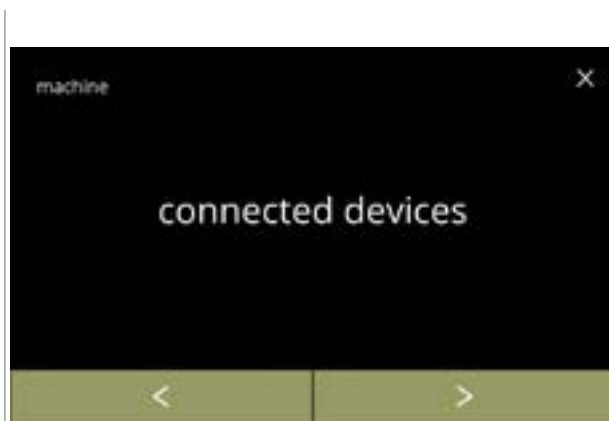

Velge eller konfigurere tilkoblede enheter:

- trykk på "tilkoblede enheter" for å bekrefte
- trykk på eller for å bla gjennom maskinmenyen

► *Hvis det ikke er koblet et eksternt betalingssystem til maskinen, vil teksten på denne skjermen være nedtonet.*

6.3.11

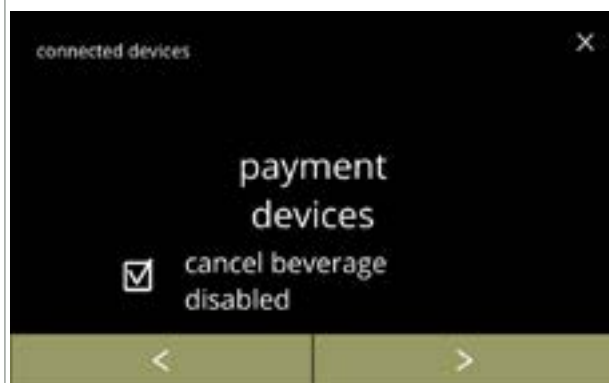

Betalingsenhet:

► *Denne avmerkingsboksen gir deg muligheten til å bestemme om en betalt drikke kan bli kansellert eller ikke (pengene blir ikke returnert).*

- trykk på for å bekrefte

6.3.11a

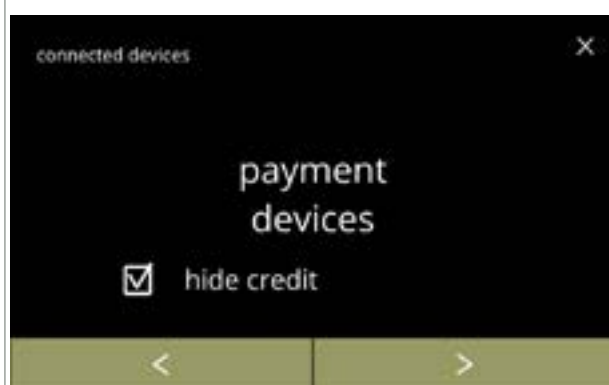

Betalingsenhet:

► *Denne avmerkingsboksen gir deg mulighet til å skjule kreditt eller ikke.*

- trykk på for å bekrefte

► *Alternativet "skjule kreditt" er spesielt nyttig for betalingsenheter som reserverer et midlertidig beløp for å sikre at det er nok kreditt til å betale for drikken (for eksempel på en selvbetjent bensinstasjon).*

6.3.11b



6.3.11c

Velge/konfigurere betalingsenhet:

- trykk på "velg mynter" for å bekrefte
- trykk på ◀ eller ▶ for å bla etter flere tilkoblede betalingsenheter

- ▶ Om disse navigasjonsknappene er tilgjengelig avhenger av antallet tilkoblede enheter.
- ▶ Opptil to betalingsenheter kan kobles til.

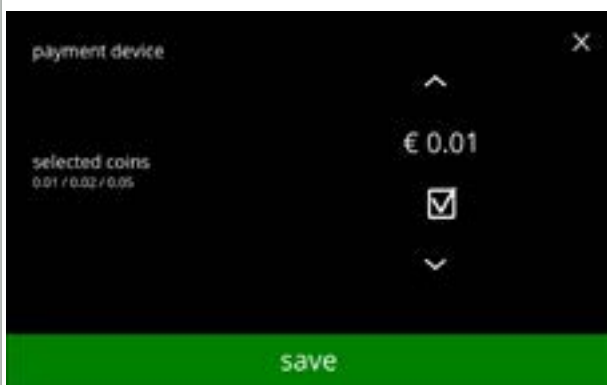

6.3.11d

Velg hvilke mynter som kan benyttes:

- trykk på ▲ eller ▼ for å bla gjennom tilgjengelige mynter
- trykk på avmerkingsboksen for å velge mynten
- trykk på lagre for å bekrefte og gå til neste skjerm

- ▶ Lagring er bare mulig dersom det er gjort en endring.

Informasjonsskjermer:

- skjerm [6.3.11](#) vises etter noen sekunder

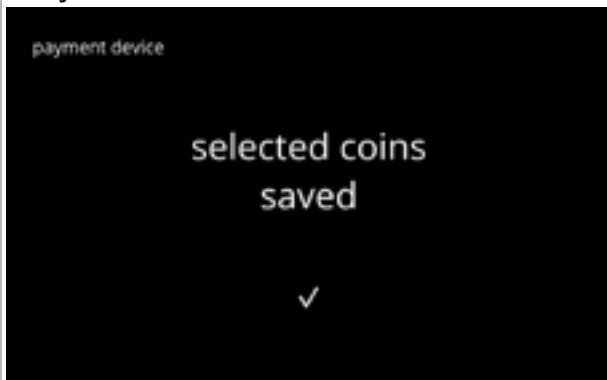

6.3.11e

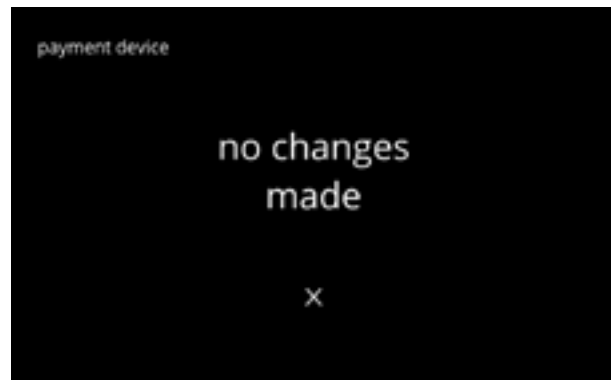

6.3.12 Tilbakestill til fabrikkinnstillinger

En tilbakestilling av fabrikkinnstillingene setter maskinen tilbake til sin opprinnelige tilstand.

Unntakene er:

- firmware
- maskinteller (bare dag- og drikketellere blir tilbakestillt)
- avkalkerteller
- vannfilter
- firmwarehistorikk

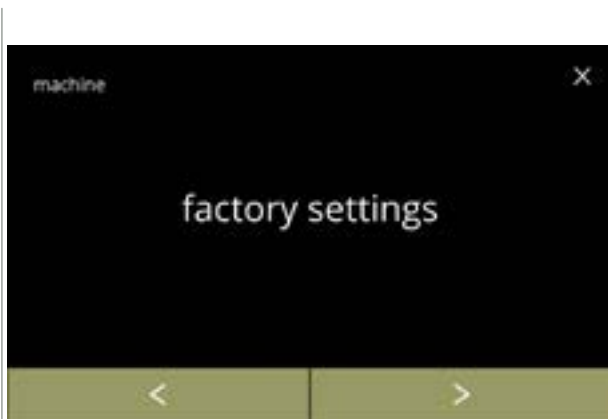

Tilbakestill til fabrikkinnstillinger:

- trykk på "fabrikkinnstillinger" for å bekrefte
- trykk på eller for å bla gjennom maskinmenyen

6.3.12

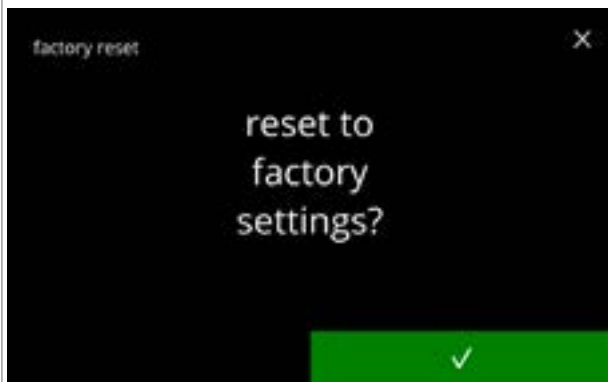

Bekreftelseskjerm:

- ▶ Først må du lagre egendefinerte data, se [§6.4.5 på s.124](#).
- trykk på for å bekrefte

6.3.12a

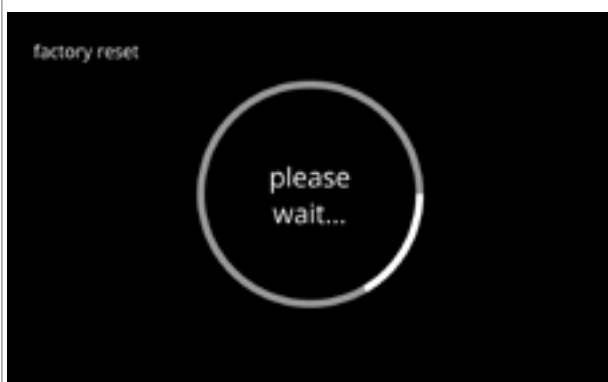

Progresskjerm

- vent til prosessen er ferdig

6.3.12b



Informasjonsskjerm:

- den neste skjermen vises etter noen sekunder

6.3.12c



Informasjonsskjerm:

- maskinen starter automatisk (det kan ta litt tid)

6.3.12d

6.3.13 Sette opp sperretider

Det er mulig å blokkere dispensering av drikke i enkelte perioder.

Du kan velge at det skal være mulig å få varmt vann mens resten av drikkene er blokkert.

Mens en sperring er i gang vil alle drikkeikon på skjermen for valg av drikke være deaktiverte og nedtonet. Hvis en nedtonet knapp blir trykket mens en sperring er aktivt, vil maskinen vise skjermen [6.3.13e](#) i tre sekunder.

Hvis varmt vann er tilgjengelig mens en sperring er aktiv, vil ikonet for varmt vann være det eneste ikonet som er aktivt. Avmerkingsboksen "aktiver varmtvann i sperretiden" er bare aktiv når minst en sperretid er angitt.

Du kan sette opp opptil fire sperringer, hver representert av en hvit knapp.



Sette opp sperretider:

- trykk på "midlertidig blokkering drikke dispensering" for å bekrefte
- trykk på eller for å bla gjennom maskinmenyen

6.3.13



Valgskjerm:

- trykk sperretid for å velge og gå til neste skjerm

6.3.13a

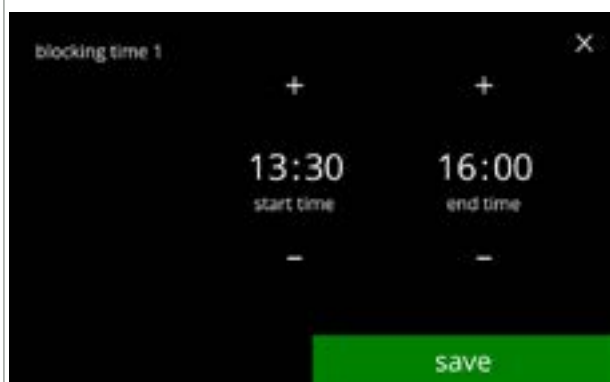

Endre tiden:

- trykk på eller for å angi start- og stopptid med trinn på 15 minutter (= innstilling)
- trykk på for å bekrefte
 - ▶ Hvis en sperretid er angitt vil den hvite knappen ha en grønn ramme, se skjerm [6.3.13d](#).
 - ▶ Hvis start- og sluttiden er den samme, vil sperretiden **ikke** bli angitt.

6.3.13b

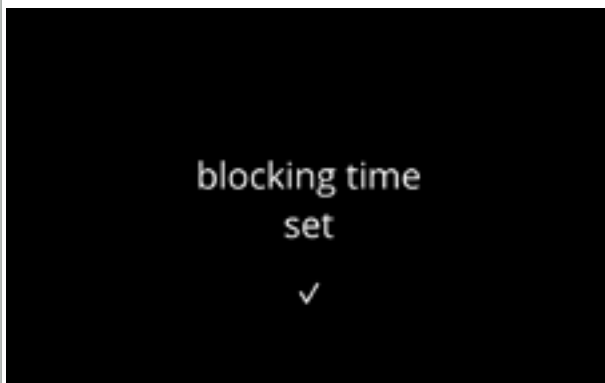

Informasjonsskjerm:

- den neste skjermen vises etter noen sekunder

6.3.13c



Aktiver varmt vann:

- trykk på avmerkingsboksen for å gi tilgang til varmt vann i sperretiden
- trykk en annen sperretid som du vil sette opp
- trykk på og gå tilbake til skjerm [6.3.13](#)

6.3.13d

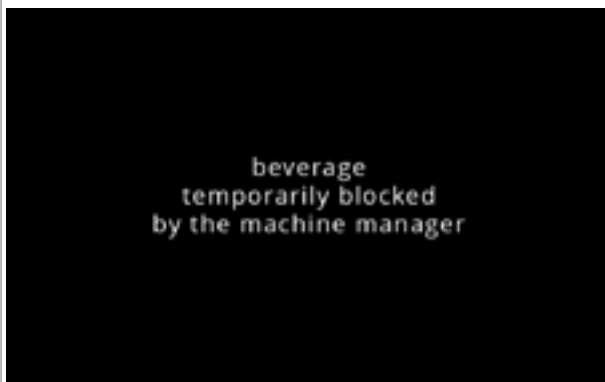

Informasjonsskjerm:

- Hvis en nedtonet knapp blir trykket mens en sperring er aktivt, vil maskinen vise denne skjermen i tre sekunder.

6.3.13e

6.3.14 Stille inn automatiske PÅ/AV-tider

Hovedformålet med denne funksjonen er å sørge for at maskinen er *klar til bruk* og *slår seg av* på definerte tidspunkt.

Hvis starttidspunktet f.eks. er satt til kl. 08.00 om morgenen, betyr det at maskinen må være klar til å dispensere drikkevarer fra og med dette tidspunktet. Hvis sluttidspunktet er satt til f.eks. kl. 18.00, blir alle prosessene slått av på det tidspunktet. Skjermen vil vise et livstegn, slik at brukerne kan forstå at maskinen er i en slags "dvalemodus". Livstegnet er styrkeikonet, den stiliserte kaffebønnen ☕, som beveger seg over skjermen (på samme måte som treikonet beveger seg i økomodus). Skjermens intensitet er satt til en så lav verdi som mulig, slik at styrkeikonet bare er synlig, se skjerm [6.3.14f](#).



Stille inn automatiske PÅ/AV-tider:

- trykk på "still inn de automatiske PÅ/AV-tidene" for å bekrefte
- trykk på ◀ eller ▶ for å bla gjennom maskinmenyen

6.3.14



Valgskjerm:

- trykk på dag for å velge og gå til neste skjerm
- ▶ Hvis en automatisk tid er satt (standard er "PÅ"), vil den hvite knappen ha en grønn ramme, se skjerm [6.3.13d](#).

6.3.14a

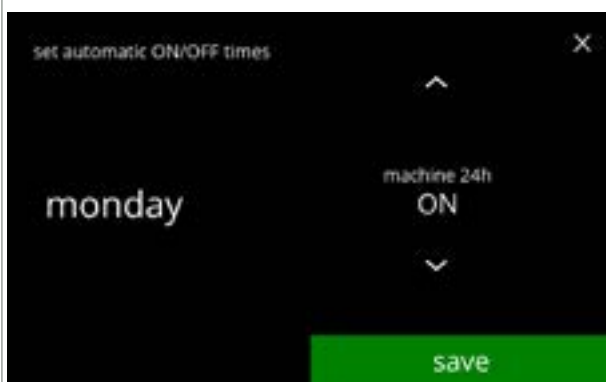

Endre tiden:

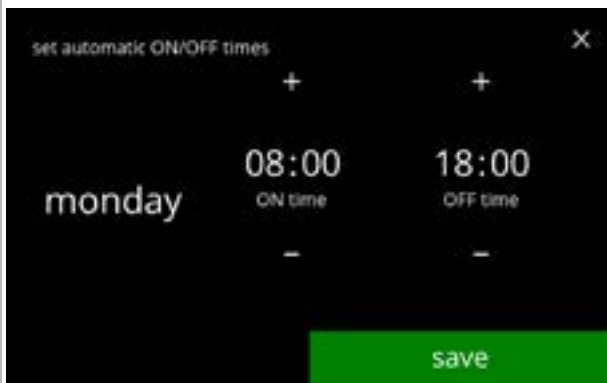

- trykk på ☑ eller ☑ for å velge blant de mulige alternativene
 - » PÅ i 24 timer
 - » AV i 24 timer
- trykk på **lagre** for å bekrefte og gå til skjerm [6.3.14d](#) eller
 - » angi en spesifikk tid
- trykk på ▶ for å gå til neste skjerm

6.3.14b



6.3.14c

Endre tiden:

- trykk på  eller  for å angi på- eller av-tid
- trykk på  for å bekrefte og gå til neste skjerm

- ▶ Som standard er PÅ-tiden satt til 08.00, mens AV-tiden er satt til 18.00.
- ▶ PÅ- og AV-tid kan aldri være den samme.

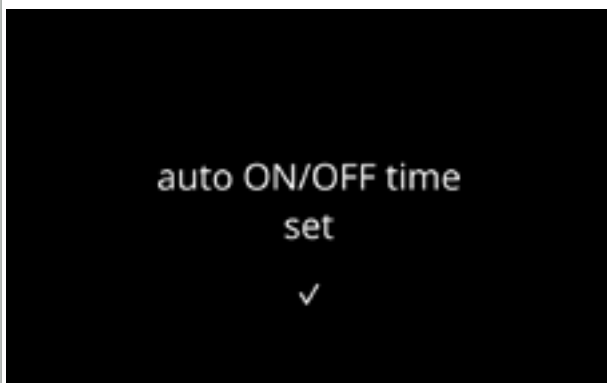

6.3.14d

Informasjonsskjerm:

- den neste skjermen vises etter noen sekunder



6.3.14e

Valgskjerm:

- trykk en annen dagstid for å sette opp
- trykk på  og gå tilbake til skjerm [6.3.14](#)

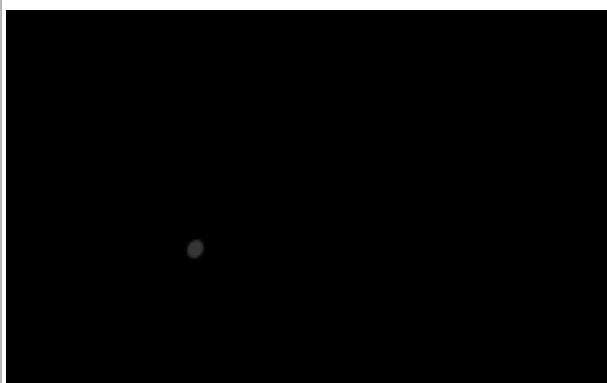

6.3.14f

Vekke en maskin etter AV-status:

- ta på skjermen
- ▶ Maskinen "våkner" og skjermen for valg av drikke vises. Kjelen må varmes opp før drikke kan dispenseres, og dette vises ved at oppvarmingsskjermen til kjelen vises, se [3k på s.5](#).
- ▶ Hvis maskinen vekkes mens en AV-tid er aktiv, vil den gå tilbake til AV 15 minutter etter siste handling.

6.4 Programvaremeny

Alle firmware-relaterte elementer kan leses, angis eller endres i programvaremenyen.

Velg ett av de tilgjengelige valgene:

- trykk på **◀** eller **▶** for å velge neste alternativ av "programvaremenyen"
- trykk i "tekstområdet" for å velge neste nivå i den menyen
- trykk på **⌂** for å gå tilbake til [kapittel 6. Programmeringsmeny på s.17](#)

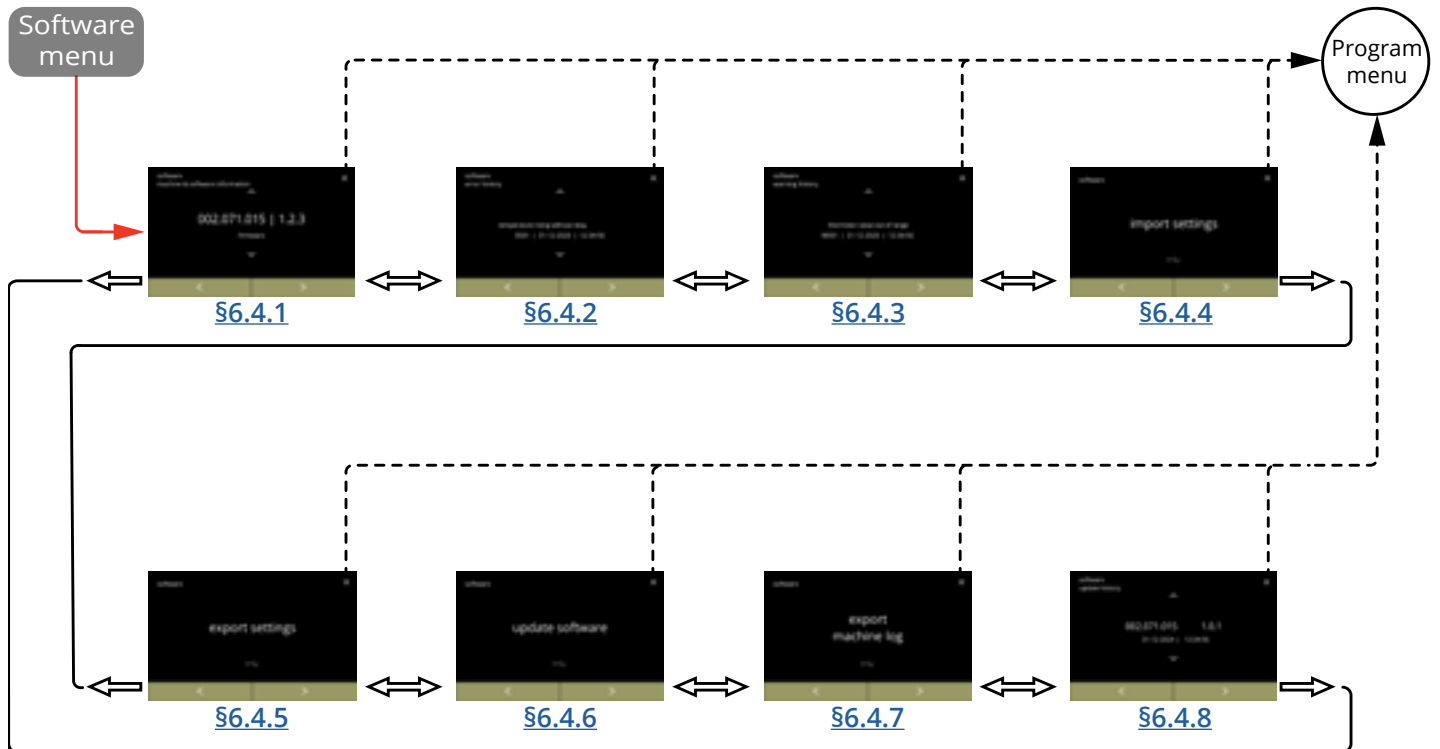

6.4.1 Maskin- og programvareinformasjon



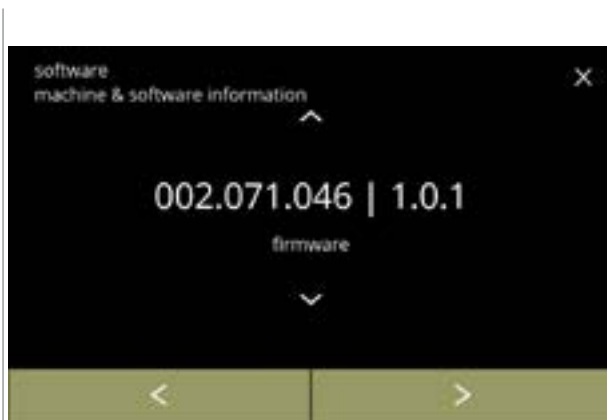

Denne menyen viser informasjon som identifiserer maskinen.

<i>programvare</i>			<i>maskinvare</i>	<i>annet</i>
HMI (versjon)	I/O (versjon)	eksterne (versjon, artikkelnummer)	(versjon, artikkelnummer)	
• bootloader	• bootloader	• Grensesnittkort (hvis slikt finnes)	• HMI-kort	• IP-informasjon (IP-adresse, MAC-adresse, gateway og DNS) (hvis maskinen er koblet til et nett)
• applikasjon » API » GUI	• applikasjon	• andre enheter (hvis slike finnes)	• I/O-kort	• serienummer maskin
• touchscreen kontroller			• grensesnittkort (hvis slikt finnes)	
• Bluetooth/Wi-Fi			• andre enheter (hvis slike finnes)	



6.4.1

Informasjonsskjermer:

- trykk på  eller  for å hente informasjon om annen maskin og programvare
- trykk på  eller  for å bla gjennom programvaremenyen

6.4.2 Feilliste

I denne menyen vises feilhistorikken.

Følgende elementer vises:

- feilkode
- feilmelding
- dato og klokkeslett



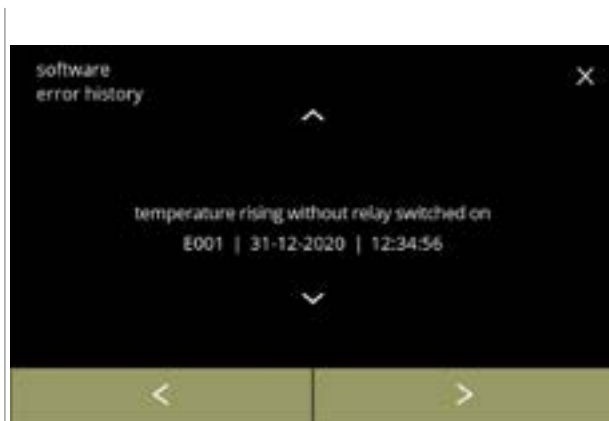

Feillisten kan inneholde opptil 50 feilmeldinger, den siste genererte feilkoden vises først.

► *Du kan finne en oversikt over feilmeldingene i [§7.2 på s.134](#).*



6.4.2

Informasjonsskjermer:

- trykk på  eller  for å hente feilhistorikken
- trykk på  eller  for å bla gjennom programvaremenyen

► *Den siste genererte feilkoden vises først.*

6.4.3 Advarselliste

I denne menyen vises advarselhistorikken.

Følgende elementer vises:

- advarselkode
- advarselmelding
- dato og klokkeslett



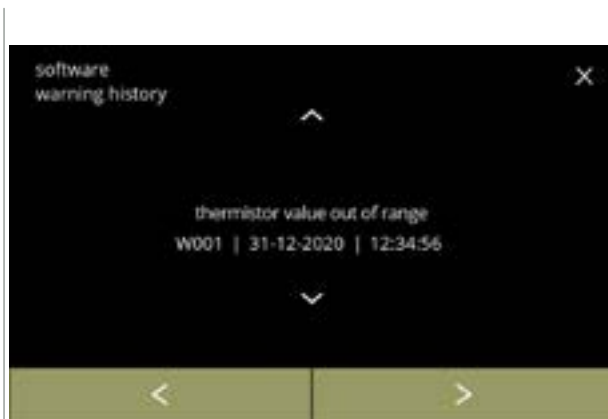

Advarsellisten kan inneholde opptil 50 advarsler, den siste genererte advarselkoden vises først.

► Du kan finne en oversikt over advarslene i [§7.1 på s.132](#).



6.4.3

Informasjonsskjermer:

- trykk på  eller  for å hente advarselhistorikken
- trykk på  eller  for å bla gjennom programvaremenyen

► Den siste genererte advarselkoden vises først.

6.4.4 Importer maskininnstillinger

I denne menyen kan innstillingene til en annen maskin (eller fra Bravilor-fabrikken) importeres. Med de følgende innstillingene menes følgende:

- oppskrifter
- maskinkonfigurasjon
- sikkerhetsnivåer

► *Innstillingene kan bare overføres hvis identiteten til begge maskinene er den samme.*

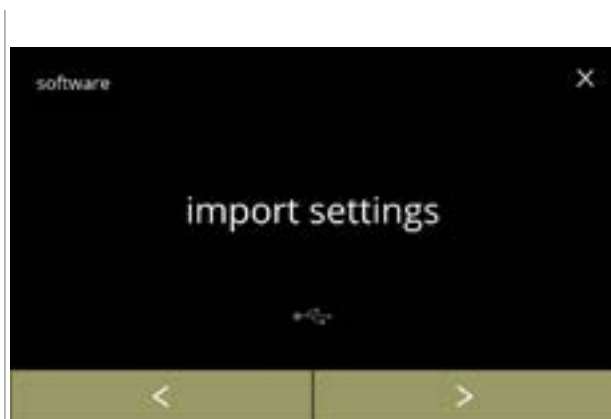

6.4.4

Importer maskininnstillinger:

- sett inn en USB-pinne

► *Dersom det ikke er en USB-pinne i maskinen vil alternativet være nedtonet.*

- trykk på "importer innstillinger" for å bekrefte
- trykk på eller for å bla gjennom programvaremenyen

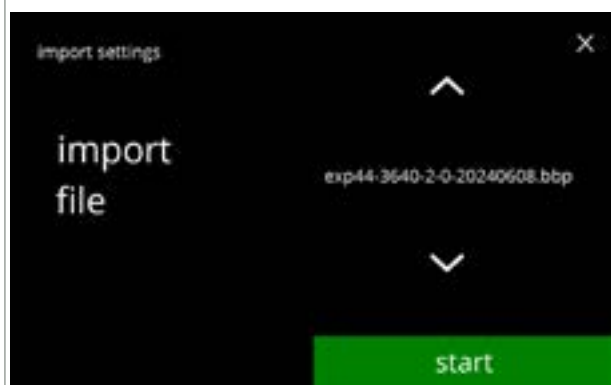

6.4.4a

Importere innstillingene på maskinen:

- trykk på eller for å velge en innstillingsfil
- trykk på **start** for å starte importeringen

► *Det er kun mulig å importere en fil med samme identifikasjon:*

EXP44	: identisk modell
3640	: identisk kjeleeffekt (Watt)
2	: antall utløp
0	: type (0 = standard / 1 = XL)
20240807	: datoen er variabel (ååååmmdd)
bbp	: identisk filtype

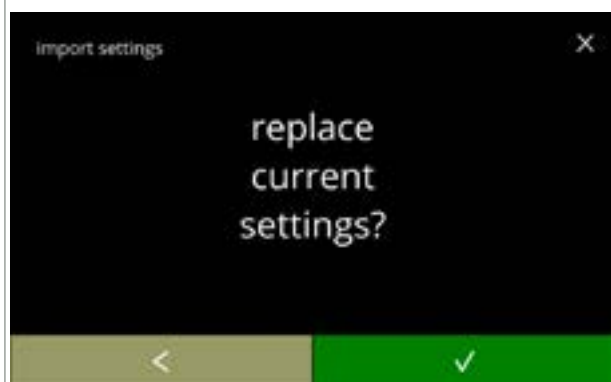

6.4.4b

Bekreftelseskjerm:

► *Vær oppmerksom på at gjeldende innstillinger vil bli overskrevet.*

- trykk på for å bekrefte
- trykk på for å gå tilbake til forrige skjerm

Progressskjerm

- vent til prosessen er ferdig

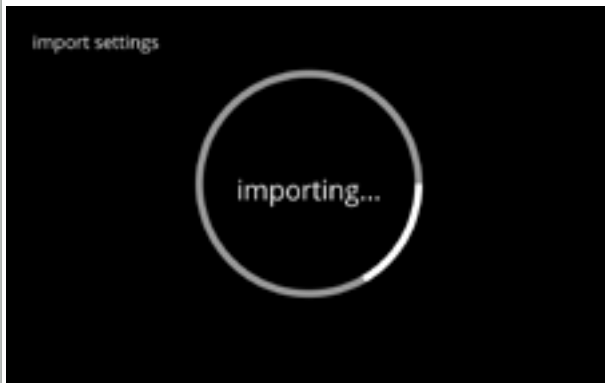

6.4.4c

Informasjonsskjerm:

- skjerm [6.4.4](#) vises etter noen sekunder

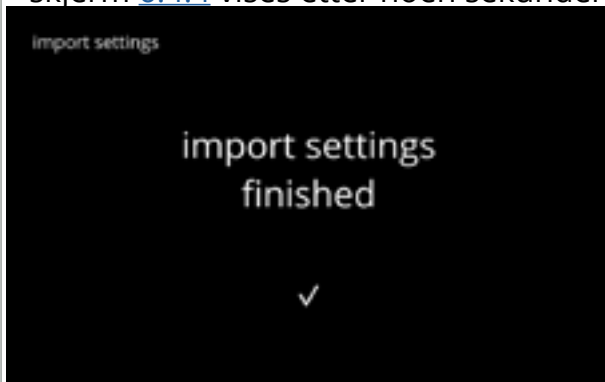

6.4.4d

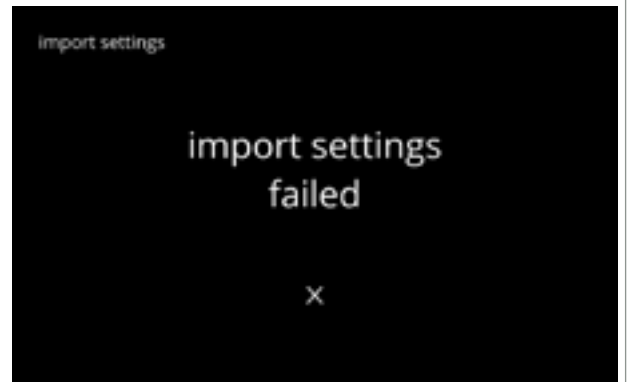

6.4.5 Eksporter maskininnstillinger

I denne menyen eksporteres maskininnstillingene til en fil.
Med de følgende innstillingene menes følgende:

- oppskrifter
- maskinkonfigurasjon
- sikkerhetsnivåer
- identitet (brukes til å sjekke om den nye maskinen har samme identitet)

► Vær oppmerksom på at maskinens sikkerhetsnivå også kopieres.

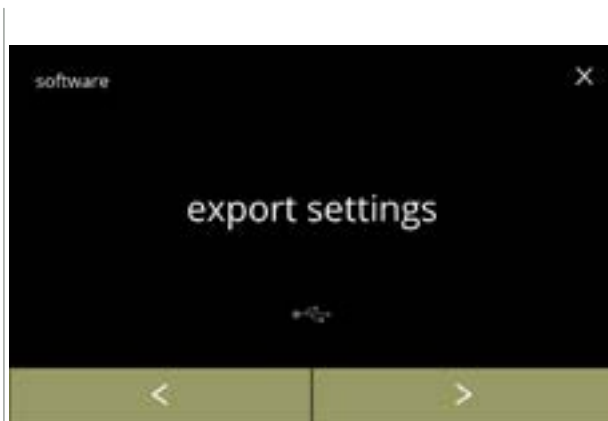

6.4.5

Eksporter maskininnstillinger:

- sett inn en USB-pinne
 - Dersom det ikke er en USB-pinne i maskinen vil alternativet være nedtonet.
- trykk på "eksporter innstillinger" for å bekrefte
- trykk på **◀** eller **▶** for å bla gjennom programvaremenyen

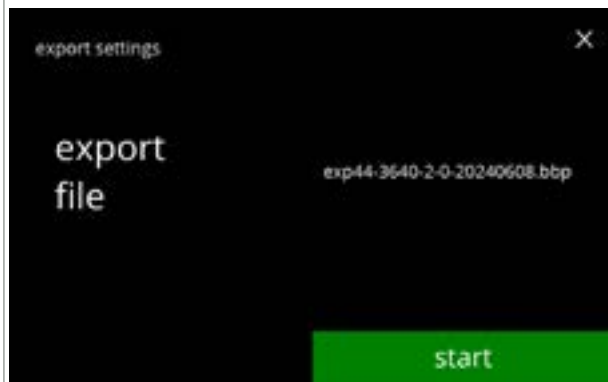

6.4.5a

Eksporter innstillingene for gjeldende maskin:

- trykk på **start** for å starte eksporteringen
 - Navnet på eksportfilen har følgende struktur:
 - EXP44 : identisk modell
 - 3640 : identisk kjeleeffekt (Watt)
 - 2 : antall utløp
 - 0 : type (0 = standard / 1 = XL)
 - 20240807 : datoen er variabel (ååååmmdd)
 - bbp : identisk filtype



6.4.5b

Progresskjerm

- vent til prosessen er fullført
- trykk på **avbryt** for å avbryte

Informasjonsskjermer:

- skjerm [6.4.5](#) vises etter noen sekunder

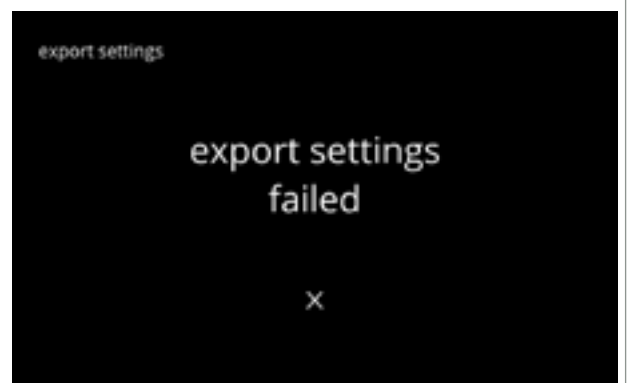
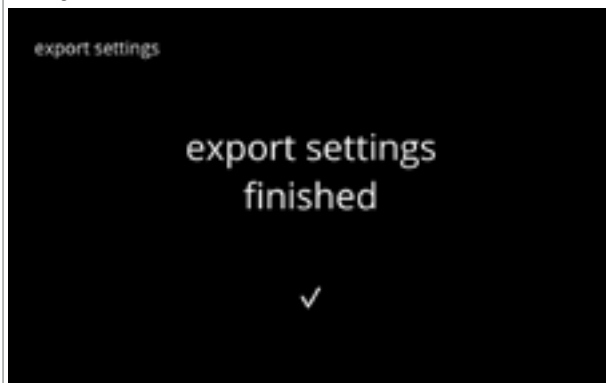

6.4.5c

6.4.6 Oppdater programvare

I denne menyen kan programvaren oppdateres.

Programvaren (pakken) kan velges fra USB-pinnen, og etter valg vil pakkeinformasjonen vises.

► Programvaren kan opp- eller nedgraderes etter behov.

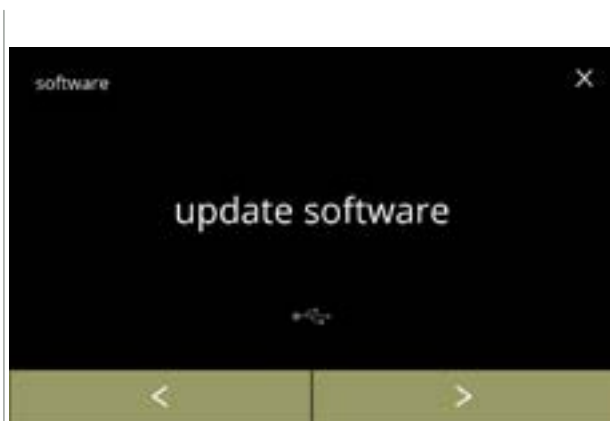



6.4.6

Oppdater maskinens programvare:

- sett inn en USB-pinne

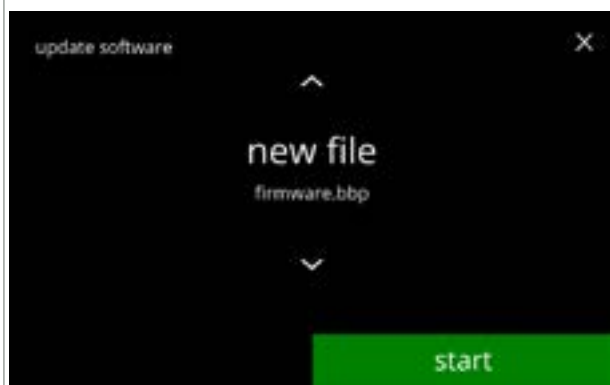

► Dersom det ikke er en USB-pinne i maskinen vil alternativet være nedtonet.

- trykk på "oppdater programvare" for å bekrefte
- trykk på  eller  for å bla gjennom programvaremenyen



6.4.6a

Velg filen for å oppdatere programvaren:

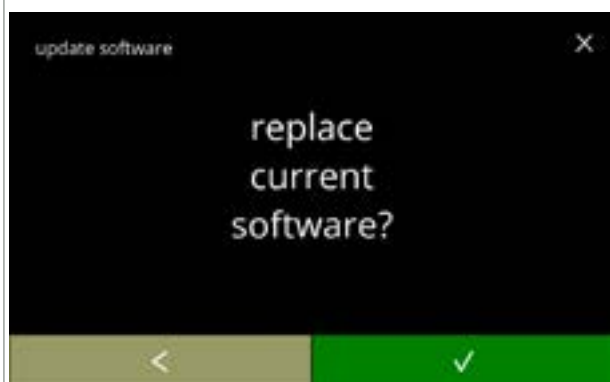

- trykk på  eller  for å velge en fil
- trykk på  for å starte oppdateringen



6.4.6b

Bekreftelseskjerm:

► Vær oppmerksom på at gjeldende firmware vil bli overskrevet.

- trykk på  for å bekrefte
- trykk på  for å gå tilbake til forrige skjerm



6.4.6c

Progressskjerm

- vent til prosessen er fullført
- trykk på **avbryt** for å avbryte
- ▶ Hvis filen ikke kan importeres (tidligere versjon eller feil format) blir skjermen avbrutt og skjerm [6.4.6f](#) vises.

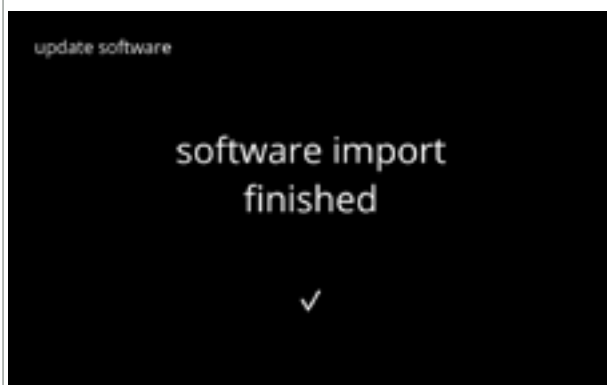

6.4.6d

Informasjonsskjerm:

- den neste skjermen vises etter noen sekunder



6.4.6e

Informasjonsskjerm:

- maskinen starter automatisk (det kan ta litt tid)
- den neste skjermen vises automatisk

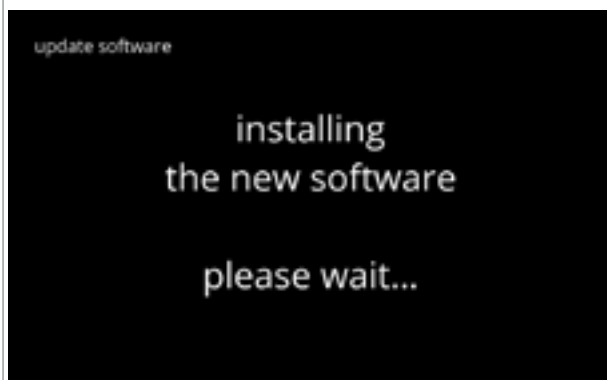

6.4.6f

Informasjonsskjerm:

- drikkevalgskjermen vises når programvaren er installert

6.4.7 Eksporter maskinlogg

I denne menyen eksporteres maskinloggen til en fil.

Rapporten består av tellere (gratis og betalte drikker), advarsler og feilmeldinger.

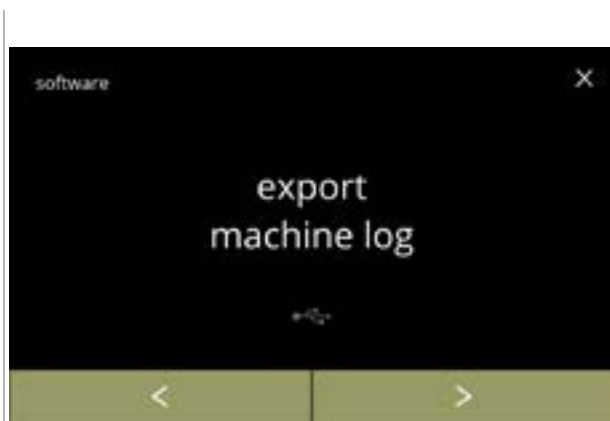

6.4.7

Eksportere maskinlogg:

- sett inn en USB-pinne

► *Dersom det ikke er en USB-pinne i maskinen vil alternativet være nedtonet.*

- trykk på "eksporter maskinlogg" for å bekrefte
- trykk på **<** eller **>** for å bla gjennom programvaremenyen

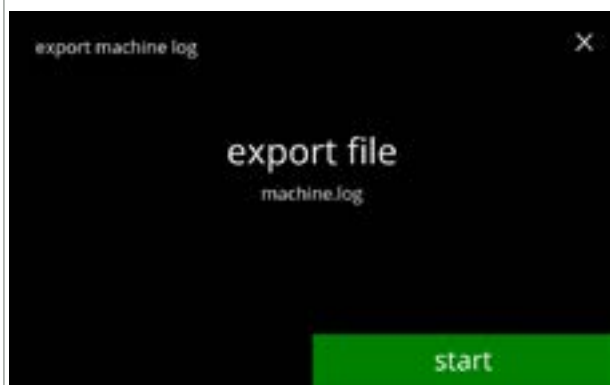

Eksporter maskinens loggfil:

- trykk på **start** for å starte eksporteringen

6.4.7a



Progresskjerm

- vent til prosessen er fullført
- trykk på **avbryt** for å avbryte

6.4.7b

Informasjonsskjermer:

- skjerm [6.4.7](#) vises etter noen sekunder



6.4.7c

6.4.8 Programvareoppdaterings-historikk

I denne menyen vises programvarehistorikken.

Følgende programvarehistorikk vises med artikkelnummer, versjon, dato og klokkeslett:



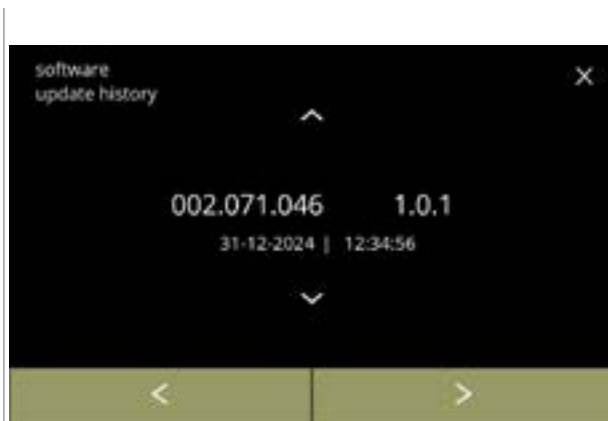

- produktprogramvare (HMI)
- I/O-kort programvare
- berøringsprogramvare
- Wi-Fi/Bluetooth
- BUS-enheter (hvis tilkoblet)

Den oppdaterte logge kan inneholde opptil 50 elementer, den siste oppdateringen vises først.



6.4.8



Informasjonsskjermer:

- trykk på  eller  for å hente oppdatert historikk
- trykk på  eller  for å bla gjennom programvaremenyen

6.5 Online-informasjon

Online informasjon kan hentes frem ved hjelp av QR-koden på skjermen.

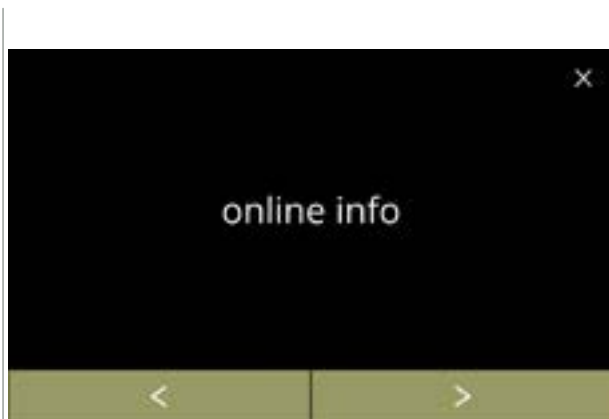

Velg ett av de tilgjengelige valgene

- trykk på  eller  for å velge neste alternativ av "maskinmenyen"
- trykk i "tekstområdet" for å velge neste nivå i den menyen
- trykk på  for å gå tilbake til [kapittel 6. Programmeringsmeny på s.17](#)



6.5.1



Online-informasjon:

- trykk på "online info" for å bekrefte
- trykk på  eller  for å bla gjennom maskinmenyen



6.5.1a

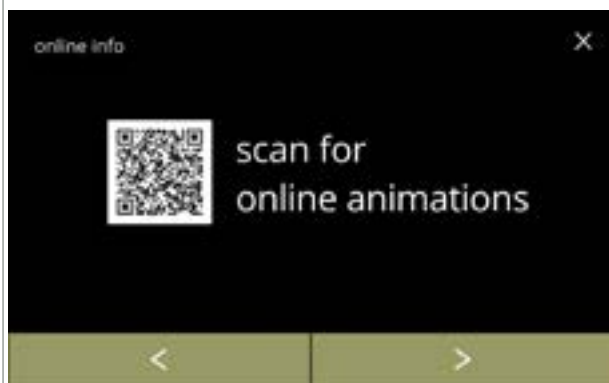

Online-håndbøker:

- trykk på  eller  for å bla gjennom de tilgjengelige QR-kodene
- skann QR-koden for å laste ned de siste online-håndbøkene fra nettet



6.5.1b

Online-animasjoner:

- trykk på  eller  for å bla gjennom de tilgjengelige QR-kodene
- skann QR-koden for å laste ned de siste online-animasjon(e)

7. Advarsler og feil

7.1 Advarsler

Advarsler brukes til å informere deg om en tilstand som kan hindre Bolero i å fungere korrekt. En generell advarsel vises etter at en drikk er valgt.

► *Meldingen / advarselen vises i 30 sekunder og går deretter tilbake til startskjermen.*

- » en melding (Mxxx) er en positiv bekreftelse på en brukerhandling.
- » en advarsel (Wxxx) indikerer et problem eller potensielt skadelig tilstand.



7.1a

Eksempelvisning for en advarsel. Disse meldingene lagres i en loggfil ([§6.4.3 på s.121](#)).

kode	beskrivelse	tiltak
W001	temperatursensor utenfor målområdet	• ingen handling nødvendig, forsvinner etter noen sekunder, kommer etter tre hendelser E002
W002	temperatur for høy	• ingen handling nødvendig, forsvinner etter noen sekunder
W003	temperaturen stiger ikke når reléet er aktivert	• ingen handling nødvendig, forsvinner etter noen sekunder, kommer etter tre hendelser E004 innenfor et visst tidsrom
W004	motor for beholder ikke detektert	• tilbakestill meldingen på skjermen » kontakt forhandleren dersom advarselen vedvarer
W005	<i>ikke i bruk</i>	
W006	miksekopper må skylles	• tilbakestill meldingen på skjermen » skylle blandesystemet, se §6.1.1 på s.19
W007	maskinen må snart renses	• tilbakestill meldingen på skjermen » planlegg for avkalkingsprosedyre snart

kode	beskrivelse	tiltak
W008	maskinen må renses nå	<ul style="list-style-type: none">• tilbakestill meldingen på skjermen (advarselen vil dukke opp etter hver utleverte drikk)<ul style="list-style-type: none">» fjerne belegg i maskinen, se §6.1.2 på s.21
W009	vannfilteret må byttes snart	<ul style="list-style-type: none">• tilbakestill meldingen på skjermen<ul style="list-style-type: none">» planlegg å bytte ut vannfilter snart
W010	vannfilteret må byttes nå	<ul style="list-style-type: none">• tilbakestill meldingen på skjermen (advarselen vil dukke opp etter hver utleverte drikk)<ul style="list-style-type: none">» bytt ut vannfilteret og bekreft i §6.1.3 på s.28
W011 - W019	<i>ikke i bruk</i>	
W020	kontakt forhandleren din for forebyggende vedlikehold	<ul style="list-style-type: none">• tilbakestill meldingen på skjermen, meldingen vil gjenta seg flere ganger, hvoretter den blir til E026

7.2 Feilmeldinger

Feilmeldinger dukker opp når maskinens operativsystem oppdager en feil.

Når feilen er aktiv og blir avbrutt av brukeren, går maskinen ut av sikkerhetsmodus og prøver å gjenopprette. Hvis feilen ikke blir fjernet ved å prøve på nytt, vises feilen igjen.

- *Kontakt forhandleren hvis feilmeldingene kommer tilbake etter at du har gjennomført den nødvendige handlingen.*

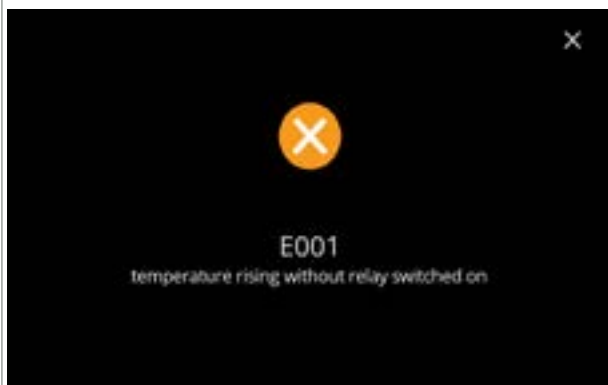

Eksempelvisning for en advarsel. Disse feilene lagres i en loggfil, se [§6.4.2 på s.120](#).

7.2a

kode	beskrivelse	tiltak
E001	temperaturen stiger når reléet er deaktivert	• tilbakestill meldingen på skjermen
		» kontakt forhandleren dersom feilen vedvarer
E002	temperatursensor utenfor målområdet	• tilbakestill meldingen på skjermen
		» kontakt forhandleren dersom feilen vedvarer
E003	uventet åpning av magnetventil	• tilbakestill meldingen på skjermen
		» kontakt forhandleren dersom feilen vedvarer
E004	temperaturen stiger ikke når reléet er aktivert	• tilbakestill meldingen på skjermen
		» kontakt forhandleren dersom feilen vedvarer
E005	vannvelgerfeil	• tilbakestill meldingen på skjermen
		» kontakt forhandleren dersom feilen vedvarer

kode	beskrivelse	tiltak
E006	vanntilkoblingsfeil	<ul style="list-style-type: none"> • tilbakestill meldingen på skjermen, hvis feilen gjetas bekreft følgende: <ul style="list-style-type: none"> » sjekk om vannkranen er åpen » sjekk at vannslangen ikke er i klem eller knekt » sjekk at det kommer vann ut av vannkranen » kontakt forhandleren dersom feilen vedvarer
E007	<i>ikke i bruk</i>	
E008	bussystem kommunikasjonsfeil	<ul style="list-style-type: none"> • tilbakestill meldingen på skjermen <ul style="list-style-type: none"> » kontakt forhandleren dersom feilen vedvarer
E009	feil på pumpemotor	<ul style="list-style-type: none"> • tilbakestill meldingen på skjermen <ul style="list-style-type: none"> » kontakt forhandleren dersom feilen vedvarer
E010	miksermotor ikke detektert	<ul style="list-style-type: none"> • tilbakestill meldingen på skjermen, hvis feilen gjetas bekreft følgende: <ul style="list-style-type: none"> » sjekk at blandebollen er ren og ikke blokkert » kontakt forhandleren dersom feilen vedvarer
E011	motor for beholder feilet	<ul style="list-style-type: none"> • tilbakestill meldingen på skjermen, hvis feilen gjetas bekreft følgende: <ul style="list-style-type: none"> » fjern beholderen og prøv igjen » fjern ingredienspulveret fra beholderen og prøv igjen » kontakt forhandleren dersom feilen vedvarer <p>► E011 detekteres ikke av maskinvaren når beholdermotoren går på svært lav hastighet, dvs. når svært små mengder ingredienser dispenses, noe som vanligvis er tilfellet for oppskrifter med et svært lavt forhold mellom ingrediens og vann.</p>
E012 - E025	<i>ikke i bruk</i>	
E026	kontakt forhandleren din for nødvendig vedlikehold	<ul style="list-style-type: none"> • tilbakestill meldingen på skjermen, kontakt forhandleren for nødvendig vedlikehold (feilmeldingen vil forekomme oftere enn advarselsmeldingen W020)

7.3 Andre problemer

I tillegg til meldingene og feilene som finnes i maskinen, kan det oppstå en rekke andre problemer, disse problemene er beskrevet nedenfor.

Problembeskrivelse	Mulig årsak	Kontroller følgende
drikk for svak	nesten tomt for pulver i ingrediensbeholderen	• Ingrediensbeholder
	styrke ikke korrekt	• juster drikkinnstillinger i oppskriftsredaktøren » kontakt forhandleren dersom feilen vedvarer
drikk for sterk	styrke ikke korrekt	• juster drikkinnstillinger i oppskriftsredaktøren » kontakt forhandleren dersom feilen vedvarer
		• juster drikkinnstillinger i oppskriftsredaktøren » kontakt forhandleren dersom feilen vedvarer
intet vann dosert	slange blokkert	• kontakt forhandleren din
blandeenhet blokkeres	blandeenhet ikke rengjort	• rengjøre blandeenheten
	for mye pulver	• sjekk den anbefalte doseringen på emballasjen til pulveret, bruk en vekt for å veie mengden pulver som brukes
	det brukes pulver som ikke er beregnet for automater	• bruk pulver som er beregnet for automater
	pumpekalibrering ikke korrekt	• kalibrer pumpen (tilgjengelighet avhengig av PIN-innstilling) • kontakt forhandleren din
	blander ødelagt eller mangler	• kontroller blanderen
	blandeenhet ødelagt	• kontroller blandeenheten
	vifterotoren roterer ikke	• rengjør vifterotoren og huset og fjern eventuelle blokkeringer » kontakt forhandleren dersom feilen vedvarer
vann strømmer over blandeenheten	pumpekalibrering ikke korrekt	• kalibrer pumpen (tilgjengelighet avhengig av PIN-innstilling) • kontakt forhandleren din
		• blandeskål blokkert » kontakt forhandleren dersom feilen vedvarer
	blandeskål blokkert	• blandeskål, se tidligere beskrevet problem » kontakt forhandleren dersom feilen vedvarer
blandeenhet lekker	blandeskåltetning lekker	• rengjør hele blandeenheten » kontakt forhandleren dersom feilen vedvarer
		• rengjør hele blandeenheten » kontakt forhandleren dersom feilen vedvarer

Problembeskrivelse	Mulig årsak	Kontroller følgende
ikke noe skum på drikken	blanderhastighet ikke korrekt	<ul style="list-style-type: none"> • juster blanderhastigheten (tilgjengelighet avhengig av PIN-innstilling) » kontakt forhandleren dersom feilen vedvarer
	type instantingrediens	<ul style="list-style-type: none"> • prøv en annen instantingrediens
for mye skum på drikken	blanderhastighet ikke korrekt	<ul style="list-style-type: none"> • juster blanderhastigheten (tilgjengelighet avhengig av PIN-innstilling) » kontakt forhandleren dersom feilen vedvarer
	belegg i vannsystemet	<ul style="list-style-type: none"> • avkalke maskinen » kontakt forhandleren dersom feilen vedvarer
vifterotoren går ikke	vifte ikke rengjort	<ul style="list-style-type: none"> • rengjør vifterotoren og huset og fjern eventuelle blokkeringer » kontakt forhandleren dersom feilen vedvarer
	belegg i vannvelgeren	<ul style="list-style-type: none"> • avkalke maskinen » kontakt forhandleren dersom feilen vedvarer
maskinen skrur seg ikke på	bryteren er ikke skrudd på	<ul style="list-style-type: none"> • skru på bryteren på baksiden
	ingen strøm	<ul style="list-style-type: none"> • kontroller strømforsyningen » kontakt forhandleren dersom feilen vedvarer
melding sikkerhetskrets brutt på displayet	dør og lokk ikke lukket	<ul style="list-style-type: none"> • lukk lokket først og deretter døren
	servicenøkkel ikke satt i	<ul style="list-style-type: none"> • sett i servicenøkkelen » kontakt forhandleren dersom feilen vedvarer
berøringsskjermen responderer ikke alltid	berøringsskjermen er skitten	<ul style="list-style-type: none"> • skru av maskinen og rengjør berøringsskjermen med en fuktig klut ► <i>Ikke bruk aggressive rengjøringsmidler.</i>
		<ul style="list-style-type: none"> » kontakt forhandleren dersom feilen vedvarer

8. Vedlegg

8.1 Filterinformasjon og vannets hardhetsgrad

	veldig bløtt	bløtt	middels	moderat	hardt
°dH	0 - 4	4 - 8	8 - 12	12 - 18	18 - 30
°fH/°TH	0 - 7	7 - 15	15 - 22	22 - 32	32 - 54
°e / Clark	0 - 5	5 - 10	10 - 15	15 - 23	23 - 38
mmol/l	0 - 0,72	0,72 - 1,43	1,43 - 2,15	2,15 - 3,22	3,22 - 5,37
rens	2000 l.	1500 l.	1000 l.	500 l.	250 l.

► Kapasiteten på vannfilteret avhenger av type og den lokale hardhetsgraden på vannet.

► Se [§6.1.6 på s.34](#) for å angi vannets hardhetsgrad.

8.2 Dørbryter funksjoner



Når døren åpnes aktiveres sikkerhetsbryteren og meldingen vises.

Følgende maskinvare blir inaktiv:

- alle blandere
- alle beholderne
- kjele
- apparater som er koblet til bus-systemets 24 V-sikkerhet

► Når dørbryteren aktiveres under dosering av en drikk, avbrytes doseringen og mikserkoppen rengjøres med en etterskylling.

8.3 Grunnleggende maskinkonfigurasjoner

8.3.3 Bolero Turbo (standard)

Turbo 22

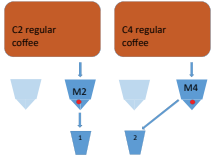

Turbo 33

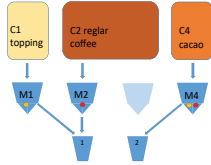

Turbo 33 Self

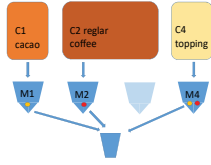

Turbo 43

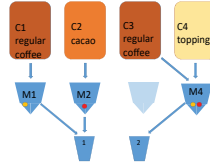

Turbo 44

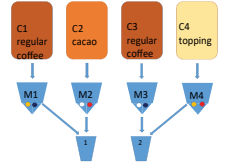

8.3.1 Bolero Turbo (spesielle)

Turbo 32 (CR*)

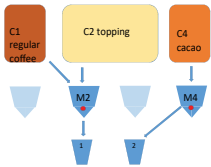

Turbo 42 (CR*)

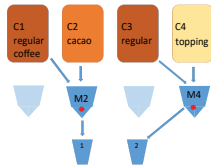

Turbo 43 Self (CR*)

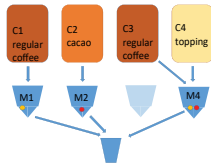

*CR = Kommersielt ønsket

8.3.2 Bolero Turbo XL (standard)

Turbo XL 33

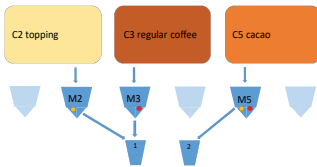

Turbo XL 33 Self

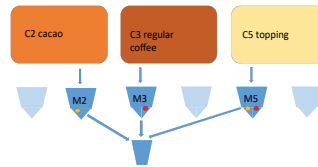

Turbo XL 43

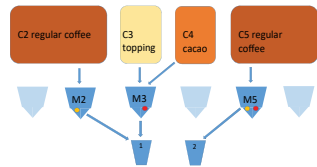

Turbo XL 44

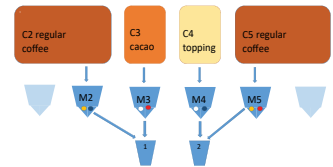

Turbo XL 53

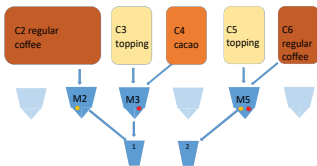

Turbo XL 64

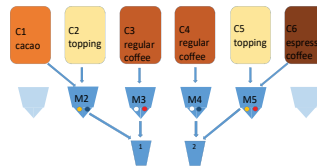

► Det er i øyeblikket ingen CR-modeller tilgjengelig av Bolero Turbo XL.

8.3.4 Forhåndsvalgte ingredienser og drikker

Bolero Turbo 22

	Beholder	Beholdermotor posisjon	Ingredienser
	1	2	Vanlig kaffe
	2	4	Vanlig kaffe

Knapp	Oppskrifter	Kopp/krus/kanne (ml)	Venstre	Høyre	Samtidig
1	svart kaffe	120/150/300	✓	✓	✓
2	espresso	60/ 80/120	✓	✓	✓
3	café crème	120/150/300	✓	✓	✓
9	varmt vann	120/150/300	I midten		✗

Bolero Turbo 33

	Beholder	Beholdermotor posisjon	Ingredienser
	1	1	Topping
	2	2	Vanlig kaffe
4	4	Kakao	

Knapp	Oppskrifter	Kopp/krus/kanne (ml)	Venstre	Høyre	Samtidig
1	svart kaffe	120/150/300	✓	✗	✓
2	espresso	60/ 80/120	✓	✗	✓
3	café crème	120/150/300	✓	✗	✓
4	kaffe + melk	120/150/300	✓	✗	✗
5	cappuccino	120/150/300	✓	✗	✗
6	latte macchiato	120/150/300	✓	✗	✗
7	varm melk	120/150/300	✓	✗	✓
8	varm sjokolade	120/150/300	✗	✓	✓
9	varmt vann	120/150/300	i midten		✗
19	kanne, svart kaffe	1000/1500/2000	✓	✗	✓
20	kanne, varm melk	1000/1500/2000	✓	✗	✓
21	kanne, varm sjokolade	1000/1500/2000	✗	✓	✓
27	kanne, varmt vann	1000/1500/2000	i midten		✗

Bolero Turbo 33 S

	Beholder	Beholdermotor posisjon	Ingredienser
	1	1	Kakao
	2	2	Vanlig kaffe
	4	4	Topping

Knapp	Oppskrifter	Kopp/krus/kanne (ml)	Enkelt utløp	Samtidig
1	svart kaffe	120/150/300	✓	✗
2	espresso	60/ 80/120	✓	✗
3	café crème	120/150/300	✓	✗
4	kaffe + melk	120/150/300	✓	✗
5	cappuccino	120/150/300	✓	✗
6	latte macchiato	120/150/300	✓	✗
7	varm melk	120/150/300	✓	✗
8	varm sjokolade	120/150/300	✓	✗
9	varmt vann	120/150/300	✓	✗
19	kanne, svart kaffe	1000/1500/2000	✓	✗
20	kanne, varm melk	1000/1500/2000	✓	✗
21	kanne, varm sjokolade	1000/1500/2000	✓	✗
27	kanne, varmt vann	1000/1500/2000	✓	✗

Bolero Turbo 43

	Beholder	Beholdermotor posisjon	Ingredienser
	1	1	Vanlig kaffe
	2	2	Kakao
	4	4	Topping

Knapp	Oppskrifter	Kopp/krus/kanne (ml)	Venstre	Høyre	Samtidig
1	svart kaffe	120/150/300	✓	✓	✓
2	espresso	60/ 80/120	✓	✓	✓
3	café crème	120/150/300	✓	✓	✓
4	kaffe + melk	120/150/300	✗	✓	✗
5	cappuccino	120/150/300	✗	✓	✗
6	latte macchiato	120/150/300	✗	✓	✗
7	varm melk	120/150/300	✗	✓	✓
8	varm sjokolade	120/150/300	✗	✗	✓
9	varmt vann	120/150/300	i midten		✗
19	kanne, svart kaffe	1000/1500/2000	✓	✓	✓
20	kanne, varm melk	1000/1500/2000	✗	✓	✓
21	kanne, varm sjokolade	1000/1500/2000	✓	✗	✓
27	kanne, varmt vann	1000/1500/2000	i midten		✗

Bolero Turbo 44

	Beholder	Beholdermotor posisjon	Ingredienser
	1	1	Vanlig kaffe
	2	2	Kakao
	3	3	Vanlig kaffe
	4	4	Topping

Knapp	Oppskrifter	Kopp/krus/kanne (ml)	Venstre	Høyre	Samtidig
1	svart kaffe	120/150/300	✓	✓	✓
2	espresso	60/ 80/120	✓	✓	✓
3	café crème	120/150/300	✓	✓	✓
4	kaffe + melk	120/150/300	✗	✓	✗
5	cappuccino	120/150/300	✗	✓	✗
6	latte macchiato	120/150/300	✗	✓	✗
7	varm melk	120/150/300	✗	✓	✗
8	varm sjokolade	120/150/300	✓	✗	✗
9	varmt vann	120/150/300	i midten		✗
19	kanne, svart kaffe	1000/1500/2000	✓	✓	✓
20	kanne, varm melk	1000/1500/2000	✗	✓	✓
21	kanne, varm sjokolade	1000/1500/2000	✓	✗	✓
27	kanne, varmt vann	1000/1500/2000	i midten		✗

Bolero Turbo XL 33

	Beholder	Beholdermotor posisjon	Ingredienser
	1	2	Topping
	2	3	Vanlig kaffe
	3	5	Kakao

Knapp	Oppskrifter	Kopp/krus/kanne (ml)	Venstre	Høyre	Samtidig
1	svart kaffe	120/150/300	✓	✗	✓
2	espresso	60/ 80/120	✓	✗	✓
3	café crème	120/150/300	✓	✗	✓
4	kaffe + melk	120/150/300	✓	✗	✗
5	cappuccino	120/150/300	✓	✗	✗
6	latte macchiato	120/150/300	✓	✗	✗
7	varm melk	120/150/300	✓	✗	✓
8	varm sjokolade	120/150/300	✗	✓	✓
9	varmt vann	120/150/300	i midten		✗
19	kanne, svart kaffe	1000/1500/2000	✓	✓	✓
20	kanne, varm melk	1000/1500/2000	✓	✗	✓
21	kanne, varm sjokolade	1000/1500/2000	✗	✓	✓
27	kanne, varmt vann	1000/1500/2000	i midten		✗

Bolero Turbo XL 33 S

	Beholder	Beholdermotor posisjon	Ingredienser
	1	2	Kakao
	2	3	Vanlig kaffe
	3	5	Topping

Knapp	Oppskrifter	Kopp/krus/kanne (ml)	Enkelt utløp	Samtidig
1	svart kaffe	120/150/300	✓	✗
2	espresso	60/ 80/120	✓	✗
3	café crème	120/150/300	✓	✗
4	kaffe + melk	120/150/300	✓	✗
5	cappuccino	120/150/300	✓	✗
6	latte macchiato	120/150/300	✓	✗
7	varm melk	120/150/300	✓	✗
8	varm sjokolade	120/150/300	✓	✗
9	varmt vann	120/150/300	✓	✗
19	kanne, svart kaffe	1000/1500/2000	✓	✗
20	kanne, varm melk	1000/1500/2000	✓	✗
21	kanne, varm sjokolade	1000/1500/2000	✓	✗
27	kanne, varmt vann	1000/1500/2000	✓	✗

Bolero Turbo XL 43

	Beholder	Beholdermotor posisjon	Ingredienser
	1	2	Vanlig kaffe
	2	3	Topping
	4	4	Kakao
	5	5	Vanlig kaffe

Knapp	Oppskrifter	Kopp/krus/kanne (ml)	Venstre	Høyre	Samtidig
1	svart kaffe	120/150/300	✓	✓	✓
2	espresso	60/ 80/120	✓	✓	✓
3	café crème	120/150/300	✓	✓	✓
4	kaffe + melk	120/150/300	✓	✗	✗
5	cappuccino	120/150/300	✓	✗	✗
6	latte macchiato	120/150/300	✓	✗	✗
7	varm melk	120/150/300	✓	✗	✓
8	varm sjokolade	120/150/300	✓	✗	✓
9	varmt vann	120/150/300	i midten		✗
19	kanne, svart kaffe	1000/1500/2000	✓	✓	✓
20	kanne, varm melk	1000/1500/2000	✓	✗	✓
21	kanne, varm sjokolade	1000/1500/2000	✓	✗	✓
27	kanne, varmt vann	1000/1500/2000	i midten		✗

Bolero Turbo XL 44

	Beholder	Beholdermotor posisjon	Ingredienser
	1	2	Vanlig kaffe
	2	3	Kakao
	3	4	Vanlig kaffe
	4	5	Topping

Knapp	Oppskrifter	Kopp/krus/kanne (ml)	Venstre	Høyre	Samtidig
1	svart kaffe	120/150/300	✓	✓	✓
2	espresso	60/ 80/120	✓	✓	✓
3	café crème	120/150/300	✓	✓	✓
4	kaffe + melk	120/150/300	✗	✓	✗
5	cappuccino	120/150/300	✗	✓	✗
6	latte macchiato	120/150/300	✗	✓	✗
7	varm melk	120/150/300	✗	✓	✗
8	varm sjokolade	120/150/300	✓	✗	✓
9	varmt vann	120/150/300	i midten		✗
19	kanne, svart kaffe	1000/1500/2000	✓	✓	✓
20	kanne, varm melk	1000/1500/2000	✗	✓	✓
21	kanne, varm sjokolade	1000/1500/2000	✓	✗	✓
27	kanne, varmt vann	1000/1500/2000	i midten		✗

Bolero Turbo XL 53

	Beholder	Beholdermotor posisjon	Ingredienser
	1	2	Vanlig kaffe
	2	3	Topping
	3	4	Kakao
	4	5	Topping
	5	6	Vanlig kaffe

Knapp	Oppskrifter	Kopp/krus/kanne (ml)	Venstre	Høyre	Samtidig
1	svart kaffe	120/150/300	✓	✓	✓
2	espresso	60/ 80/120	✓	✓	✓
3	café crème	120/150/300	✓	✓	✓
4	kaffe + melk	120/150/300	✓	✓	✗
5	cappuccino	120/150/300	✓	✓	✗
6	latte macchiato	120/150/300	✓	✓	✗
7	varm melk	120/150/300	✓	✓	✓
8	varm sjokolade	120/150/300	✓	✗	✓
9	varmt vann	120/150/300	i midten		✗
19	kanne, svart kaffe	1000/1500/2000	✓	✓	✓
20	kanne, varm melk	1000/1500/2000	✓	✓	✓
21	kanne, varm sjokolade	1000/1500/2000	✓	✗	✓
27	kanne, varmt vann	1000/1500/2000	i midten		✗

Bolero Turbo XL 64

	Beholder	Beholdermotor posisjon	Ingredienser
	1	1	Kakao
	2	2	Topping
	3	3	Vanlig kaffe
	4	5	Vanlig kaffe
	5	5	Topping
6	6	Espresso kaffe	

Knapp	Oppskrifter	Kopp/krus/kanne (ml)	Venstre	Høyre	Samtidig
1	svart kaffe	120/150/300	✓	✓	✓
2	espresso	60/ 80/120	✓	✓	✓
3	café crème	120/150/300	✓	✓	✓
4	kaffe + melk	120/150/300	✓	✓	✗
5	cappuccino	120/150/300	✓	✓	✗
6	latte macchiato	120/150/300	✓	✓	✗
7	varm melk	120/150/300	✓	✓	✓
8	varm sjokolade	120/150/300	✓	✗	✓
9	varmt vann	120/150/300	i midten		✗
19	kanne, svart kaffe	1000/1500/2000	✓	✓	✓
20	kanne, varm melk	1000/1500/2000	✓	✓	✓
21	kanne, varm sjokolade	1000/1500/2000	✓	✗	✓
27	kanne, varmt vann	1000/1500/2000	i midten		✗

8.4 PIN-kode sikkerhetsinnstillinger

Tabellen nedenfor viser de tilgjengelige menyalternativene knyttet til PIN-kodene. Når en PIN-kode *ikke* er angitt, vil alle menyelementer være tilgjengelig, og denne tabellen må ignoreres.

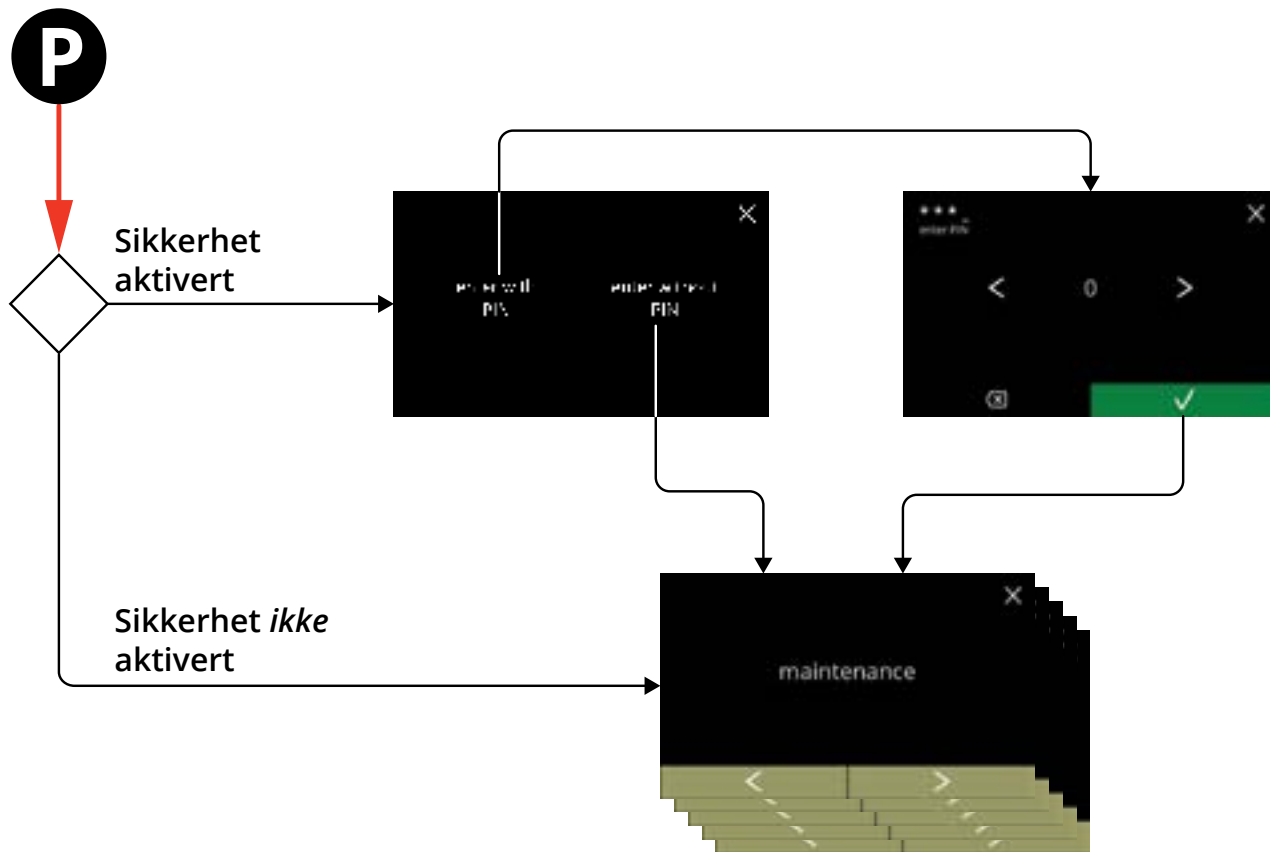

Seksjon	Menynavn	PIN 1	PIN 2	uten PIN
6.	<i>Programmeringsmeny</i>	✓	✓	✓
6.1	<i>Vedlikeholdsmeny</i>	✓	✓	✓
6.1.1	Skylle blandesystemet	✓	✓	✓
6.1.2	Fjern belegg	✓	✓	✓
6.1.3	Administrasjon av vannfilter	✓	✓	✓
6.1.4	Hurtigtast for skyllefunksjon	✓	✓	✗
6.1.5	Rensebehandling	✓	✓	✗
6.1.6	Fjerning av belegg-behandling	✓	✓	✗
6.1.7	Beholderkalibrering	✓	✓	✗
6.1.8	Pumpekalibrering	✓	✗	✗
6.1.9	Inngangstest	✓	✗	✗
6.1.10	Uttakstest	✓	✗	✗
6.1.11	Renseinstruksjoner	✓	✓	✓
6.1.12	Tellere	✓	✓	✓
	tilbakestill dagstelleverk	✓	✓	✓
	tilbakestill alle telleverk	✓	✗	✗
6.1.13	Vedlikeholdshistorikk	✓	✓	✓

Seksjon	Menynavn	PIN 1	PIN 2	uten PIN
6.2	Drikkemeny	✓	✓	✗
6.2.1	Legg til drikk på skjerm	✓	✓	✗
6.2.2	Endre drikknavn	✓	✓	✗
6.2.3	Endre drikkeikon	✓	✓	✗
6.2.4	Endre drikkepris	✓	✓	✗
6.2.5	Oppskrifter	✓	✓	✗
	oppskriftsredaktør	✓	✓	✗
	oppskriftsbygger	✓	✓	✗
	slette oppskrift	✓	✓	✗
6.2.6	Velg ingrediensbeholdere	✓	✓	✗
6.2.7	Endre navn på ingrediens	✓	✓	✗
6.2.8	Tilpasse drikkestyrke	✓	✓	✗
6.2.9	Angi standardvolum	✓	✓	✗
6.2.10	Samtidig dispenserbare drikker	✓	✓	✗
6.3	Maskinmeny	✓	✓	✗
6.3.1	Dato	✓	✓	✗
6.3.2	Tid	✓	✓	✗
6.3.3	Språk	✓	✓	✗
6.3.4	Skjermspareradministrasjon	✓	✓	✗
6.3.5	Bakgrunn	✓	✓	✗
6.3.6	Juster lysstyrke	✓	✓	✗
6.3.7	Lydnivå på tilbakemelding	✓	✓	✗
6.3.8	Kjeletemperatur	✓	✓	✗
6.3.9	Energisparemodus (ECO)	✓	✓	✗
6.3.10	Sikkerhetsinnstillinger	✓	✓	✗
6.3.11	Tilkoblede enheter	✓	✓	✗
6.3.12	Tilbakestill til fabrikkinnstillinger	✓	✗	✗
6.3.13	Sette opp sperretider	✓	✓	✗
6.3.14	Sette opp automatiske PÅ/AV-tider	✓	✓	✗
6.4	Programvaremeny	✓	✓	✓
6.4.1	Maskin- og programvareinformasjon	✓	✓	✓
6.4.2	Feilliste	✓	✓	✗
6.4.3	Advarselliste	✓	✓	✗
6.4.4	Importer maskininnstillinger	✓	✗	✗
6.4.5	Eksporter maskininnstillinger	✓	✗	✗
6.4.6	Oppdater programvare	✓	✗	✗
6.4.7	Eksportere maskinlogg	✓	✗	✗
6.4.8	Programvareoppdaterings-historikk	✓	✗	✗
6.5	Online-informasjon	✓	✓	✓

► Menyelementene som er sikret med PIN-kode er nedtonet, se [§6.3.10 på s.105](#) angi PIN-koder.

8.5 Spesielle funksjoner

Ved å bruke en "hemmelig tastekombinasjon" kan spesielle funksjoner aktiveres.

8.5.1 Kansellering av drikke på/av

Se [§6.3.11 på s.110](#).

- *Grunnen til denne funksjonen er at kunden kan velge om drikken kan avbrytes eller ikke når et betalingssystem er tilkoblet.*

8.5.2 Hurtigskylling

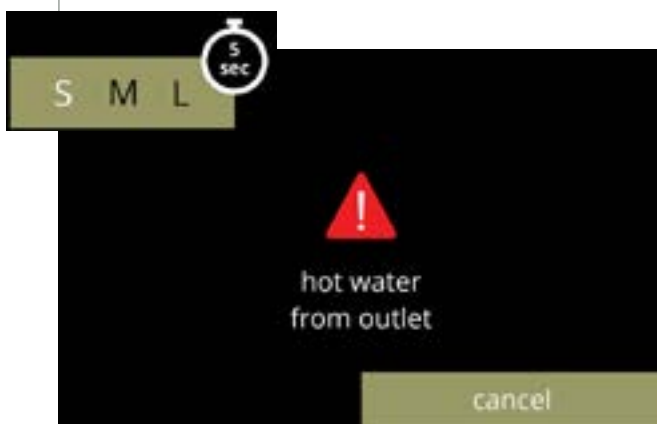

Ved å trykke på S, M eller L på drikkevalgskjermen i fem sekunder aktiveres hurtigskyllingen umiddelbart med 90 ml (varmt vann) per blandesystem.

- *For å angi denne funksjonen, se [§6.1.4 på s.31](#).*

**Brewing
your coffee**
S I N C E 1 9 4 8